



PERTINGER



P PERTINGER



WEfire and passion

L'INNOVATION ET LA PASSION ALIMENTENT LE FEU DES CUISINIÈRES PERTINGER

Depuis de nombreuses années, nos cuisines sont connues dans toute l'Europe en raison de leur très grande qualité, leur très grande fonctionnalité, leur design à l'avant-garde et l'attention apportée à l'environnement.

Tout ceci est possible grâce à l'investissement continu en recherche et développement qui nous a permis de créer des produits toujours innovants ayant d'excellentes performances et des consommations très faibles, leur permettant de respecter les normes européennes en vigueur les plus restrictives en matière d'émissions.



PERTINGER

INDEX

- 4** **WEstory**
NOTRE HISTOIRE
- 10** **WEfacts**
DONNÉES, FAITS, CHIFFRES
- 14** **WEicons**
LES AVANTAGES DE NOS PRODUITS
- 17** **WEcook**
ÖKOALPIN CUISINIÈRES À BOIS
- 31** **WEvintage**
CUISINIÈRES À BOIS AU DESIGN NOSTALGIQUE
- 37** **WEpellet**
CUISINIÈRES ET THERMO-CUISINIÈRES À PELLET
- 45** **WEheat**
THERMO-CUISINIÈRES À BOIS
- 63** **WEclassic**
CUISINIÈRES PRÉFABRIQUÉES



77 WEcustomized
CUISINIÈRES ET THERMO-CUISINIÈRES SUR MESURE

98 WEsolution
VANNE DE DÉVIATION FUMÉES

101 WEwork
CUISINIÈRES PROFESSIONNELLES

109 WEfurniture
MEUBLES EN ACIER INOX

117 WEcooking area
FOURS, TABLES DE CUISSON ET HOTTES ASPIRANTES

125 WEoutdoor & barbecue
JARDIN ET BARBECUE

131 WEclean
PRODUITS POUR LE SOIN ET LE NETTOYAGE

135 WEtechnical
INFORMATIONS TECHNIQUES



WEstory

DEPUIS TOUJOURS DANS LE HAUT-ADIGE

Dans le village de Rio Pusteria (Haut-Adige), Franz Pertinger construit sa première cuisinière à bois en 1937, et depuis, la philosophie de l'entreprise n'a jamais changé. Notre engagement constant nous a permis de grandir, et le niveau élevé des produits fabriqués a été apprécié et reconnu non seulement en Italie, mais aussi à l'étranger.



La famille Pertinger (1959)

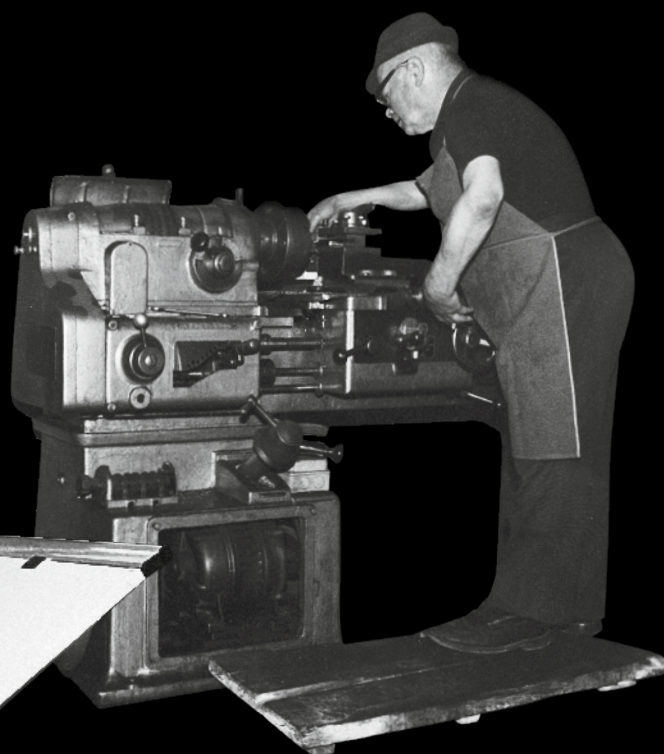

Franz Pertinger
Fondateur d'entreprise en 1937

Othmar Pertinger,
succède à Franz
en 1937

PERTINGER FRANCESCO
RIO PUSTERIA
(BOLZANO)

Porte-nom du début
des années 50

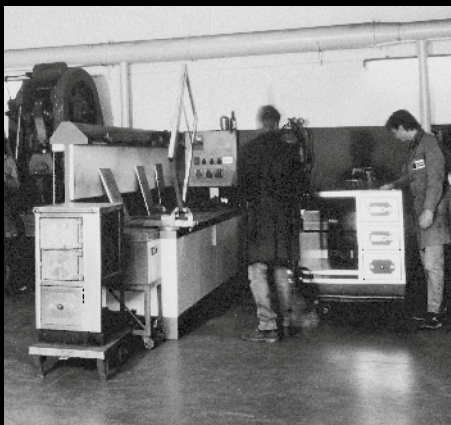
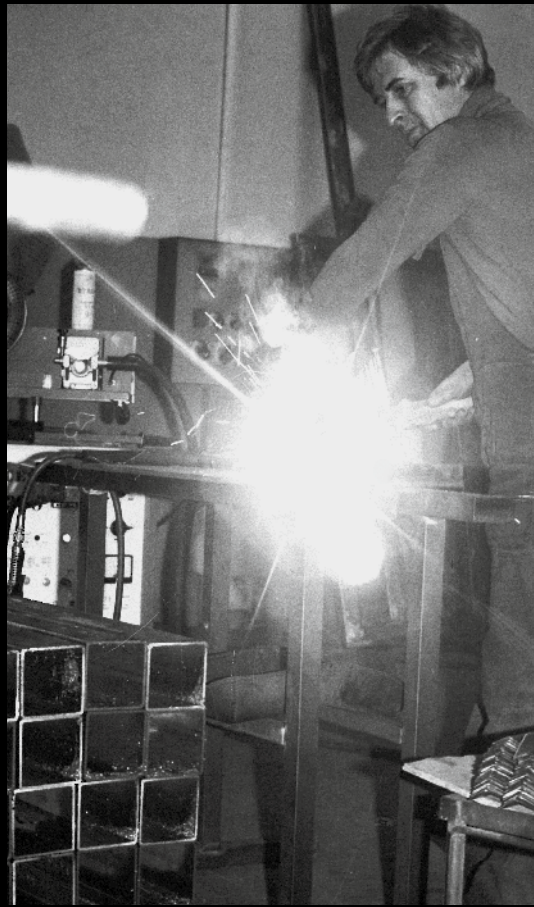

Ancienne usine à Rio Pusteria

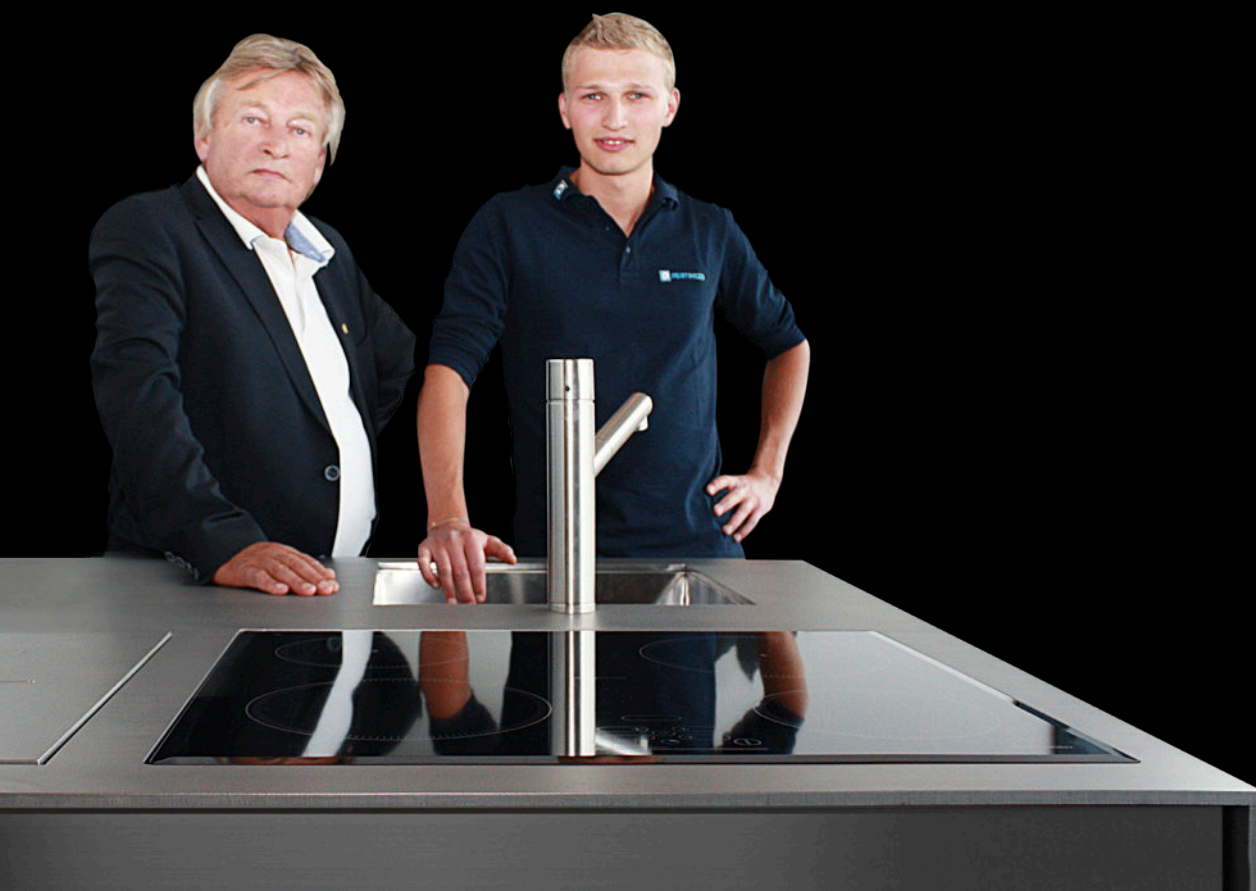

Othmar et Michael Pertinger

Nouvelle usine à Varna



UN RÊVE QUI REVIENT RÉALITÉ

En 2015, nous avons achevé la nouvelle usine de Varna (Haut-Adige) dans le but de fabriquer autant de composants que possible en interne, afin d'assurer une flexibilité maximale et un niveau de qualité très élevé. En 2018, Pertinger souhaite la bienvenue à Michael, la troisième génération de Pertinger, qui mènera l'entreprise vers de nouveaux objectifs encore plus grands à l'avenir.

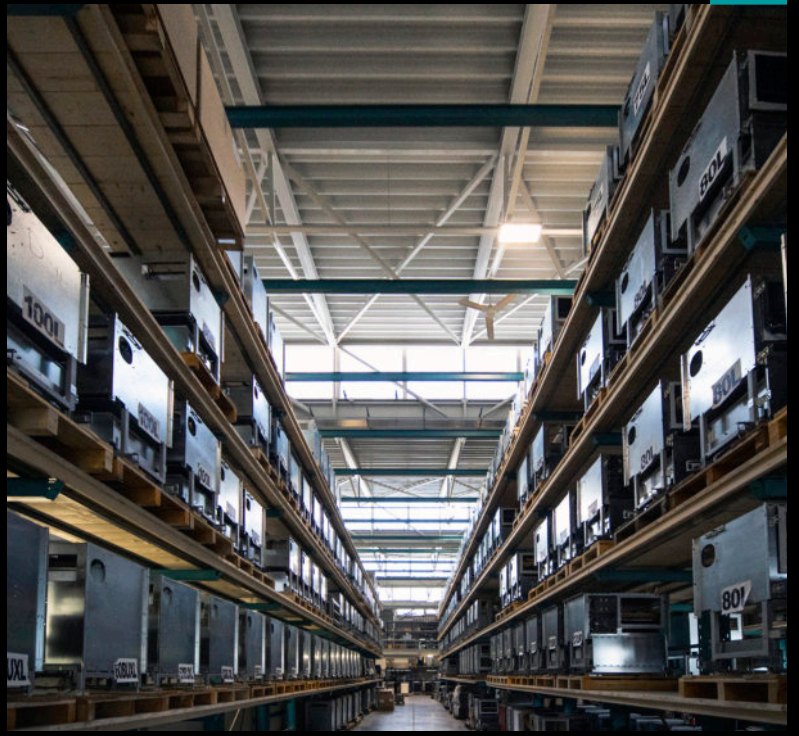

LA DIFFÉRENCE EST DANS LES MAINS

La nouvelle usine de Varna est équipée de machines et installations ultramodernes pour le traitement et la transformation des matières premières en cuisinières et les thermo-cuisinières. Mais ce qui rend nos produits vraiment prestigieux, ce sont les mains expertes de nos ouvriers qualifiés. Une qualité artisanale fruit de nombreuses années d'expérience.

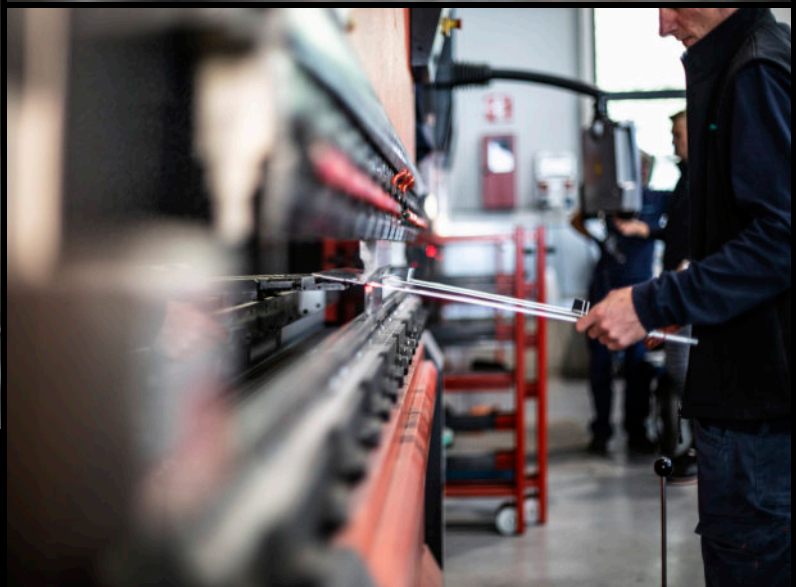



WEfacts

68 EMPLOYÉS

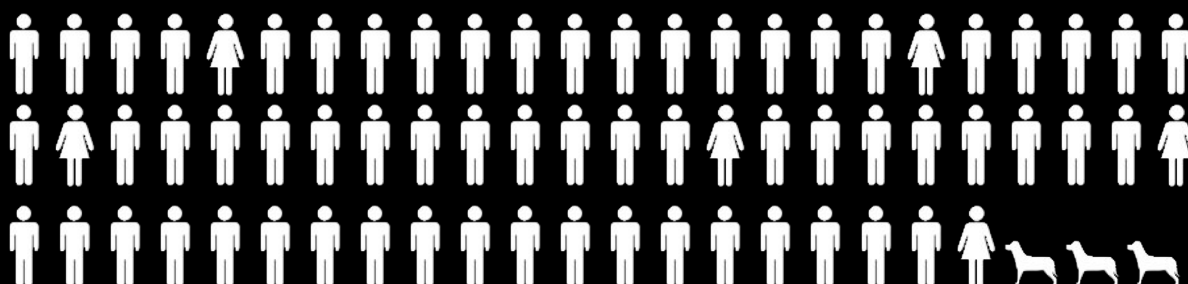

43,31
Âge moyen



11,12
Ancienneté
moyenne



110.575
Heures travaillées
en un an

DIVISIONS DE L'ENTREPRISE



750 m²
Exécutif
Commercialisation
Administratif



150 m²
Formation



540 m²
Exposition



150 m²
Cuisine
événements



5.300 m²
Production



1.950 m²
Stockage

GREEN ENERGY

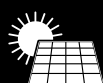

2.612 m²
Notre système photovoltaïque
produit par an:

548.573,1 kWh



PERTINGER INTERNATIONAL

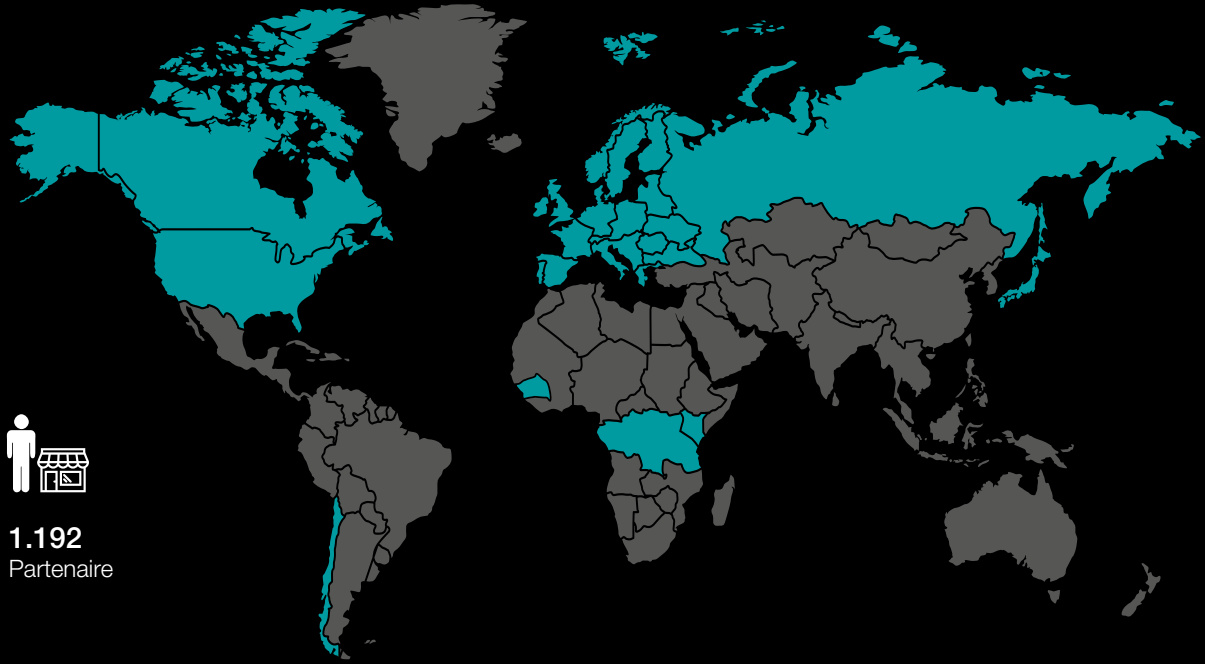

1.192
Partenaire

KILOGRAMMES ET KILOMÈTRES PAR AN

Acier inox: 118.136 kg

Acier: 148.289 kg

Tôle galvanisée: 225.372 kg

Joints: 24 km

Parc de véhicules: 46.958 km

Équipe de montage: 79.075 km

Équipe de vente: 158.742 km

MODÈLES DE CUISINIÈRE



24 Modèles
Bois



4 Modèles
2 Pellet
2 Pellet Hydro



10 Modèles
Bois Hydro

PIÈCES PAR CUISINIÈRE



721 Pièces (moyenne)

1985 TIROIR AVEC PLINTE INTÉGRÉE

1999 PRISE D'AIR EXTÉRIEUR

1999 AIR SYSTEM

1999 PLINTE TÉLESCOPIQUE

2001 TRIPLE VITRAGE AUTONETTOYANT

2001 VANNE DÉVIATION FUMÉES

2002 BRÛLEUR BIO ÉTHANOL À HAUT RENDEMENT

2002 PLAQUE VITROCÉRAMIQUE

2004 SORTIE DE FUMÉES MULTIPLE

2011 THERMO-CUISINIÈRE À HAUT RENDEMENT
AVEC CHAUDIÈRE ISOLÉE

2017 FLAMME INVERSÉE

2017 PELLET CHARGEMENT PAR LE BAS

2020 PELLET HYDRO

RECHERCHE ET DÉVELOPPEMENT

Notre philosophie a toujours été d'accorder une attention particulière aux besoins techniques et environnementaux d'une société en constante évolution. C'est ce qui nous a amenés, au fil des ans, à créer (par le biais de notre département R&D) des solutions toujours plus innovantes, afin de rendre nos cuisinières et nos thermo-cuisinières à l'avant-garde : toujours en phase avec les temps, souvent même avec une longueur d'avance.

2021

**PELLET 60 &
PELLET TANK**



WEicons



CLASSE ÉNERGÉTIQUE A+
Toutes les cuisinières à bois Pertinger sont de classe énergétique A+



ECODESIGN 2022
L'équilibre entre durabilité et conception, afin de soutenir une évolution technologique « éco-compatible » et équilibrée, capable de réduire les émissions de poussières polluantes dans l'atmosphère



BRÛLEUR BIO ÉTHANOL À HAUT RENDEMENT
En utilisant uniquement l'air secondaire préchauffé introduit par des entailles laminaires, il optimise la combustion et réduit les consommations et émissions



TRIPLE VITRAGE AUTONETTOYANT
Favorise la combustion car il conserve des températures élevées et augmente la sécurité de la personne qui cuisine



PRISE D'AIR EXTÉRIEUR
Indispensable pour une installation dans des maisons passives ou particulièrement isolées, elle améliore la combustion et ne consomme pas l'oxygène présent dans la pièce



CIRCUIT DES FUMÉES ARRIÈRE
Permet de choisir la position de sortie des fumées et au même moment optimise la cuisson au four



SORTIE DE FUMÉES MULTIPLE BREVETÉE
Offre le maximum de flexibilité aussi bien en phase de conception que d'installation, en permettant de choisir parmi différentes positions réglables



VANNE DÉVIATION FUMÉES
En utilisant la chambre de combustion de la cuisinière, elle permet de chauffer une pièce adjacente

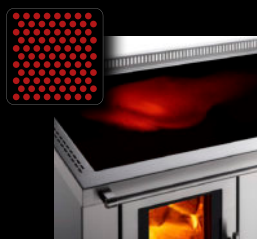

PLAQUE VITROCÉRAMIQUE
Le design, la fonctionnalité et la facilité de nettoyage caractérisent cette plaque disponible de série sur toute notre gamme de cuisinières et thermo-cuisinières à bois



AIR SYSTEM
Le système CERTIFIÉ à convection naturelle qui assure l'intégration de la cuisinière entre les meubles à seulement 3mm de distance



FOUR EN ACIER INOX AVEC PORTE À DOUBLE VITRAGE
L'utilisation de ce matériau élimine tout problème d'ébrèchement ou de formation de rouille au fil des années. Le double vitrage favorise la température plus élevée du four et augmente la sécurité de la personne qui cuisine



MOUFLE EN ACIER INOX SANS JOINTURES
Les fours à ouverture basculante ont un moufle sans jointure qui empêche l'infiltration des résidus de cuisson et simplifie le nettoyage



GUIDES TÉLESCOPIQUES À PLEINE EXTENSION

Pour un mouvement linéaire de la casserole ou du grill avec une extraction totale



ÉCLAIRAGE DU FOUR

Éclairage du four afin de pouvoir contrôler l'avancement de la cuisson



PLINTHE TÉLESCOPIQUE

En fonction des besoins, elle permet la personnalisation de la hauteur de la cuisinière (de 850 à 910 mm), modifiable même après l'installation



DOSSERET MONOBLOC

Grâce à l'utilisation de l'acier inox de grande épaisseur, le dossier est réalisé en une pièce unique, sans aucune jointure. La partie arrière, coupée à la lame, permet une parfaite adhérence au mur



TIROIR AVEC PLINTHE INTÉGRÉE

Augmente considérablement le volume intérieur et favorise le stockage du bois

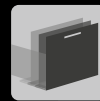

FERMETURE SERVO-ASSISTÉE

Élimine les bruits désagréables lors de la fermeture du tiroir à bois



PRÉDISPOSITION DÉCHARGE THERMIQUE

Circuit étanche en cuivre qui permet le raccordement de la thermo-cuisinière à une décharge thermique pour l'installation de la thermo-cuisinière à vase fermé



RTP

Kit thermique intégré pour thermo-cuisinières PLUS et Flamme inversée. Unique en son genre, car il ne requiert aucun espace supplémentaire



BRASIER RÉGLABLE EN HAUTEUR

Avec cet élément, adopté dans les thermo-cuisinières PLUS, l'autonomie de combustion et la puissance développée à l'eau sont augmentées



FLAMME INVERSÉE

Résultat maximal qui augmente l'efficacité énergétique de la thermo-cuisinière. Grâce à ce système breveté, les niveaux de rendement sont élevés et les consommations réduites, jusqu'au jour d'aujourd'hui impensables



CHARGEMENT PAR LE BAS

Brevet international qui permet l'alimentation par le bas de la cuisinière à pellet. Le compartiment de grande capacité permet une plus grande autonomie et commodité, sans sacrifier l'espace de cuisson



RÉSERVOIR À GRANULÉS SUPPLÉMENTAIRE

Permet aux cuisinières et aux thermo-cuisinières d'augmenter davantage l'autonomie de combustion



GESTION VIA L'APPLICATION

Tous les produits à pellets peuvent être gérés et programmés via l'application « 4HEAT », disponible sur tous les appareils Apple et Android



PELLET BOX

Permet d'utiliser la cuisinière à bois avec des pellets (capacité de 5,5 kg) en insérant le Pellet Box dans la chambre de combustion. Une charge complète dure jusqu'à 2,5 heures



WEcook

ÖKOALPIN CUISINIÈRES À BOIS

Les valeurs et les standards qualitatifs Pertinger sont présents sur tous les modèles Ökoalpin. Cuisinières produites en série mais avec une très large gamme d'options et de personnalisations. Elles se divisent en trois lignes aux caractéristiques esthétiques différentes: **Trend**, ligne sobre et minimaliste, qui se distingue par la simplicité des formes avec les portes lisses en acier inox.

Panorama, dotée d'une grande porte pour profiter de la beauté du feu apparent en toute sécurité, grâce au triple vitrage autonettoyant.

Dekor, dédiée aux personnes qui aiment les cuisinières traditionnelles, au style classique ou rustique, avec une large gamme de décorations. Toutes sont disponibles dans les finitions inox, revêtement en poudre ou enduites. Des finitions et matériaux spéciaux sont disponibles sur demande.

Monobloc combiné, composé de:
Ökoalpin 70BU XL avec des meubles en
acier inoxydable finition spéciale Rimex T22
couleur Sapphire Blue

Porte feu avec triple vitrage autonettoyant



Meuble à tiroirs avec gorge et
fermeture servo-assistée



Table de cuisson à induction avec
aspiration intégrée en version encastrée





Monobloc combiné, composé de:
Ökoalpin 50 Panorama Version Noir F5 / Inox avec
four 60 et table de cuisson

Plaque de graphite laquée



Dosseret monobloc arrière et côté





Monobloc combiné, composé de:
Ökoalpin 100 Panorama Noir F5 / Inox.
Avec four 60, table de cuisson et hotte
aspirante modèle Line Noir F5





50 ÖKOALPIN

CUISINIÈRE À BOIS

Mesures (L x P x H): 500 x 600 x 850-910 mm



TREND
Inox



PANORAMA
Noir argent F1



DEKOR
ST35

Variantes et accessoires: page 158 / Données techniques: page 136, 154-155

60 ÖKOALPIN

CUISINIÈRE À BOIS

Mesures (L x P x H): 600 x 600 x 850-910 mm

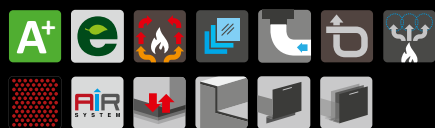

Optional



TREND
Inox



DEKOR
Enduite ST21



PANORAMA
Inox
Avec vanne de
déviation des fumées



PANORAMA
Noir F5
Armatures Noir F5 (optional)

Variantes et accessoires: page 158 / Données techniques: page 136, 154-155

60BU ÖKOALPIN

CUISINIÈRE À BOIS

Mesures (L x P x H): 600 x 600 x 850-910 mm

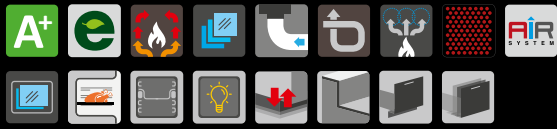

Optional

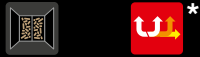

PANORAMA
Inox



PANORAMA
Rouge F6



PELLET BOX
(optional)



PANORAMA
Brun gris F2 / Inox

* Uniquement sur demande

Variantes et accessoires: page 158 / Données techniques: page 136, 154-155

60BU XL ÖKOALPIN

CUISINIÈRE À BOIS

Mesures (L x P x H): 600 x 600 x 850-910 mm

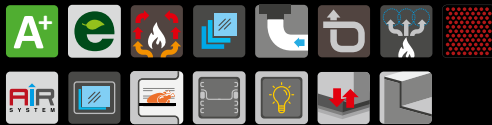

Optional

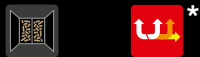

PANORAMA
Inox



PANORAMA
Noir F5



PELLET BOX
(optional)



PANORAMA
Rouge F6
Armatures Rouge F6 (optional)

* Uniquement sur demande

Variantes et accessoires: page 158 / Données techniques: page 137, 154-155

70BU ÖKOALPIN

CUISINIÈRE À BOIS

Mesures (L x P x H): 700 x 600 x 850-910 mm



Optional

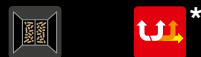

PANORAMA
Rouge F6 / Inox



PANORAMA
Noir F5



PELLET BOX
(optional)



PANORAMA
Inox

* Uniquement sur demande

Variantes et accessoires: page 158 / Données techniques: page 137, 154-155

70BU XL ÖKOALPIN

CUISINIÈRE À BOIS

Mesures (L x P x H): 700 x 600 x 850-910 mm

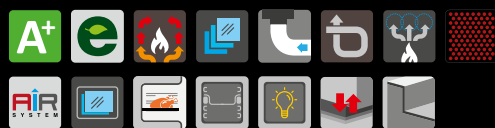

Optional

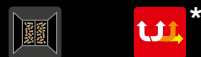

PANORAMA
Inox



PANORAMA
Rouge F6 / Inox



PELLET BOX
(optional)



PANORAMA
Anthracite F9

* Uniquement sur demande

Variantes et accessoires: page 158 / Données techniques: page 137, 154-155

70 ÖKOALPIN

CUISINIÈRE À BOIS

Mesures (L x P x H): 700 x 600 x 850-910 mm

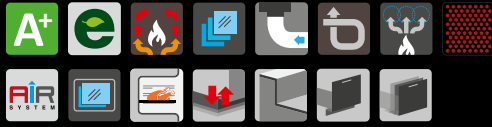

Optional



DEKOR
ST37



TREND
Inox



PANORAMA
Sand F7

Variantes et accessoires: page 158 / Données techniques: page 138, 154-155

70+5 ÖKOALPIN

CUISINIÈRE À BOIS

Mesures (L x P x H): 750 x 600 x 850-910 mm



Optional



TREND
Rouge F6



PANORAMA
Blanc F8



DEKOR
ST21 / Noir F5

Variantes et accessoires: page 158 / Données techniques: page 138, 154-155

80 ÖKOALPIN

CUISINIÈRE À BOIS

Mesures (L x P x H): 800 x 600 x 850-910 mm



Optional



TREND
Inox



PANORAMA
Blanc F8



DEKOR
ST41 / Rouge F6

Variantes et accessoires: page 158 / Données techniques: page 138, 154-155

90 ÖKOALPIN

CUISINIÈRE À BOIS

Mesures (L x P x H): 900 x 600 x 850-910 mm

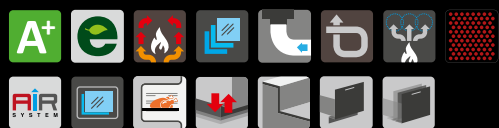

Optional



TREND
Inox



DEKOR
ST31



PANORAMA
Noir F5 / Inox

Variantes et accessoires: page 158 / Données techniques: page 139, 154-155

100 ÖKOALPIN

CUISINIÈRE À BOIS

Mesures (L x P x H): 1000 x 600 x 850-910 mm

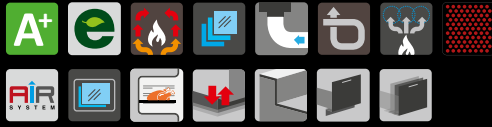

Optional



DEKOR
ST41 / Noir F5



PANORAMA
Noir F5 / Inox



TREND
Brun gris F2
Armatures Brun gris F2 (optional)

Variantes et accessoires: page 158 / Données techniques: page 139, 154-155

110 ÖKOALPIN

CUISINIÈRE À BOIS

Mesures (L x P x H): 1100 x 600 x 850-910 mm



Optional



TREND
Noir argent F1



PANORAMA
Noir F5 / Inox



DEKOR
ST04 / Noir F5

Variantes et accessoires: page 158 / Données techniques: page 139, 154-155



WEvintage

TECHNOLOGIE INNOVANTE AU DESIGN NOSTALGIQUE

Toute la qualité de construction et l'innovation qui caractérisent les cuisinières Pertinger, il est possible de les retrouver dans la cuisinière à bois Vintage. Un produit pour des espaces au design traditionnel ou rustiques, mais également adapté comme élément de contraste dans les appartements au design moderne. Son esthétique rappelle les anciennes cuisinières à bois, mais cache une technologie de combustion des plus innovantes. Grâce à la qualité de son travail jusque dans les moindres détails, Vintage sera le cœur de votre cuisine.

Une cuisine romantique et évocatrice qui vous permet également de préparer de délicieuses spécialités de manière saine et naturelle.



Vintage 100 avec
sortie de fumée supérieure



80 VINTAGE

CUISINIÈRE À BOIS

Mesures (L x P): 800 x 640 mm (hauteur sur mesure)



Optional



DEKOR Vintage



DEKOR Vintage
Porte four avec vitre (optional)

Variantes et accessoires: page 158 / Données techniques: page 140, 154-155

90 VINTAGE

CUISINIÈRE À BOIS

Mesures (L x P): 900 x 640 mm (hauteur sur mesure)



Optional



DEKOR Vintage



PANORAMA (optional)
DEKOR Vintage

Variantes et accessoires: page 158 / Données techniques: page 140, 154-155

100 VINTAGE

CUISINIÈRE À BOIS

Mesures (L x P): 1000 x 640 mm (hauteur sur mesure)

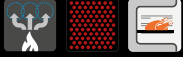

Optional



DEKOR Vintage



PANORAMA (optional)
DEKOR Vintage
Porte four avec vitre (optional)

Variantes et accessoires: page 158 / Données techniques: page 140, 154-155

110 VINTAGE

CUISINIÈRE À BOIS

Mesures (L x P): 1100 x 640 mm (hauteur sur mesure)

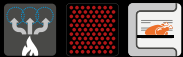

Optional



PANORAMA (optional)
DEKOR Vintage



DEKOR Vintage

Variantes et accessoires: page 158 / Données techniques: page 141, 154-155



WEpellet

CUISINIÈRES ET THERMO-CUISINIÈRES À PELLETT

Les caractéristiques principales d'une cuisinière à pellet de très haut niveau devraient être : une plaque radiante aux dimensions généreuses pour cuisiner avec plusieurs poêles, un four parfaitement intégré dans le circuit des fumées sans le support de résistances électriques, un compartiment de chargement de grande capacité pour une longue autonomie qui soit facile à alimenter et simple au niveau de la programmation à partir d'une commande à distance. Nous avons réussi à obtenir tout ceci et vous pourrez le trouver dans les cuisinières à pellet Pertinger.



Monobloc combiné, composé de:
Cuisinière à pellet 60 avec réservoir
supplémentaire et meubles en acier
naturel, plan de travail avec évier soudé
encastré et hotte modèle Line en inox et
insert en acier naturel

Cuisinière à pellet 90 avec plan de travail avec évier soudé encastré



GRÂCE À NOTRE SYSTÈME DE CHARGEMENT PAR LE BAS IL EST POSSIBLE D'INTRODUIRE DANS LE RÉSERVOIR JUSQU'À 24 KG DE PELLET AVEC UNE SIMPLICITÉ EXTRÊME ET SANS EFFORT

Les avantages sont considérables:

- Plus d'espace utile sur la plaque de cuisson
- Réduction des efforts physiques pour charger le pellet
- Réduction radicale des risques lors du chargement du pellet avec la cuisinière chaude
- Réduction de la poussière lors du remplissage

Les joues sont certifiées pour l'encastrement entre les meubles, la hauteur peut être réglée grâce à la plinthe télescopique et, grâce aux 4 sorties de fumées disponibles, elle pourra être parfaitement intégrée dans toutes les cuisines, même en version monobloc. L'objectif de la cuisinière à pellet Pertinger n'est pas seulement de cuisiner, mais aussi de chauffer la maison, grâce à sa puissance générée avec un rendement supérieur à 90%. Pour augmenter le confort, la cuisinière est dotée d'une commande à distance qui permet d'effectuer plusieurs types de programmation: cuisson sur plaque, cuisson au four avec possibilité de choisir la température intérieure et fonction chauffage air ou en plus aussi eau dans la version Hydro. Il est possible de programmer la fonction de chauffage aussi bien de manière quotidienne ou hebdomadaire.



Fonction chauffage air

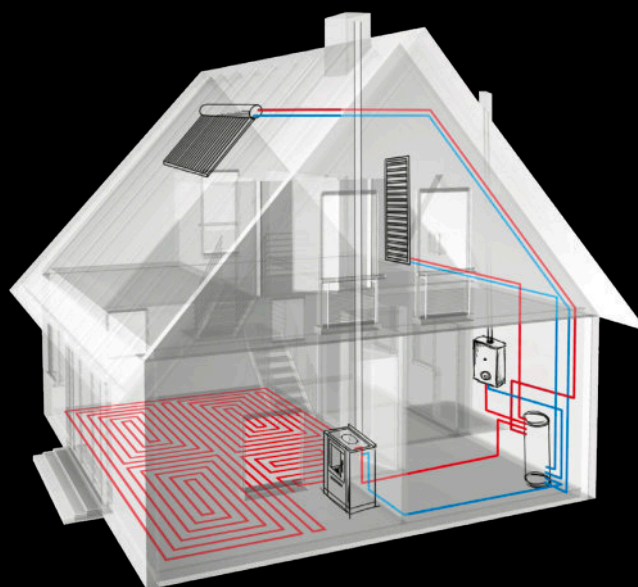

Fonction chauffage eau (version Hydro)



Fonction cuisson sur plaque



Fonction cuisson au four

LA CHALEUR EST DE PLUS EN PLUS POLYVALENTE: PLUS D'HEURES D'AUTONOMIE GRÂCE À UN RÉSERVOIR SUPPLÉMENTAIRE QUI VOUS FAIT OUBLIER DE DEVOIR RECHARGER VOTRE CUISINIÈRE À PELLETS

Toutes les cuisinières et les thermo-cuisinières à pellets peuvent être équipées d'un réservoir supplémentaire (en option) qui vous permet d'augmenter davantage l'autonomie de combustion. Ce système est particulièrement dédié à ceux qui utilisent fréquemment les fonctions de programmation et de gestion à distance de la cuisinière.



60 PELLETT PANORAMA +
PELLET TANK

20+55 Kg



90 PELLETT PANORAMA +
PELLET TANK

24+55 Kg

LA CHALEUR TOUJOURS À PORTÉE DE MAIN

Tous les produits à pellets peuvent être équipés d'un module WLAN supplémentaire qui, une fois connecté à un réseau Wifi, permet une gestion et une programmation totales de l'appareil, via l'application « 4HEAT », disponible pour tous les appareils Apple et Android. Tout cela dans un confort parfait depuis votre domicile ou même à distance.



60 PELLETT

CUISINIÈRE À PELLETT

Mesures (L x P x H): 600 x 600 x 850-910 mm



Optional



PANORAMA
Inox



PELLET TANK
Réservoir supplémentaire pellet
(ne peut être installé qu'à droite)



PANORAMA
Sand F7 / Inox

Variantes et accessoires: page 158

Données techniques cuisinière à pellet: page 141, 154-155 / Données techniques réservoir supplémentaire: page 142

90 PELLETT

CUISINIÈRE À PELLETT

Mesures (L x P x H): 900 x 600 x 850-910 mm



Optional



PANORAMA
Inox



PELLET TANK
Réservoir supplémentaire pellet
(ne peut être installé qu'à droite)



PANORAMA
Rouge F6

Variantes et accessoires: page 158

Données techniques cuisinière à pellet: page 141, 154-155 / Données techniques réservoir supplémentaire: page 142

60 PELLET HYDRO

TERMO-CUISINIÈRE À PELLETT

Mesures (L x P x H): 600 x 600 x 850-910 mm



Optional



PANORAMA
Noir F5 / Inox



PELLET TANK
Réservoir supplémentaire pellet
(ne peut être installé qu'à droite)



PANORAMA
Anthracite F9
Armatures Anthracite F9 (optional)

Variantes et accessoires: page 158

Données techniques cuisinière à pellet: page 142, 154-155 / Données techniques réservoir supplémentaire: page 142

90 PELLET HYDRO

TERMO-CUISINIÈRE À PELLETT

Mesures (L x P x H): 900 x 600 x 850-910 mm



Optional



PANORAMA
Noir F5 / Inox



PELLET TANK
Réservoir supplémentaire pellet
(ne peut être installé qu'à droite)



PANORAMA
Inox

Variantes et accessoires: page 158

Données techniques cuisinière à pellet: page 142, 154-155 / Données techniques réservoir supplémentaire: page 142



P PERTINGER

WEheat

THERMO-CUISINIÈRES

Chaque maison et chaque installation a des besoins différents et le choix de la thermo-cuisinière est très important. Notre gamme comprend trois types: à grille fixe ou mobile (PLUS), et à flamme inversée. Chacune se distingue par des caractéristiques qui permettent de pouvoir choisir la meilleure solution pour son logement. Tous les modèles ont un grand équipement de série: porte foyer avec triple vitrage autonettoyant, four éclairé, rails télescopiques, boîtier de commande et circuit en cuivre de décharge thermique pour montage à vase fermé. Une thermo-cuisinière Pertinger est une source d'énergie respectueuse de l'environnement qui permet de gérer le système de chauffage, tout en assurant une forte réduction des coûts énergétiques et une indépendance vis-à-vis des formes d'énergies fossiles. Pas étonnant qu'elle soit l'amie de la famille, de la maison et même de la nature.

CHAMBRE DE COMBUSTION SPECIALE À TRES HAUT RENDEMENT FABRIQUÉE AVEC UN ACIER ANTIOXYDANT SPÉCIAL

La chambre de combustion à très haut rendement des thermo-cuisinières est composée d'une chaudière à échange thermique rapide, revêtue de briques réfractaires qui, avec l'utilisation du seul air secondaire introduit par le haut, offre des avantages considérables:

- En vertu des caractéristiques spéciales de ces matériaux, il est possible d'obtenir une combustion avec des températures très élevées; celle-ci fait en sorte que le rendement énergétique à la plaque de cuisson et au four soit comparable à une cuisinière à bois sans chaudière.
- Les briques font également office de volant thermique à l'égard de la chaudière, évitant ainsi les brusques changements de température, cause de la formation de condensation et par conséquent de goudron, qui abîmeraient la thermo-cuisinière en quelques années.
- La combustion à rendement élevé générée par l'air secondaire provenant du haut, réduit considérablement les consommations de bois.
- Puissance et autonomie de charge supérieures grâce à la version PLUS avec grille mobile.
- La thermo-cuisinière, pour protéger l'environnement, est réalisée dans le respect des normes européennes les plus restrictives. De plus, elle a été authentifiée par l'Österreichisches Umweltzeichen comme produit "VERT". Cette certification importante garantit que, outre les émissions très faibles, toute la phase de production de la thermo-cuisinière respecte un processus éco-durable.

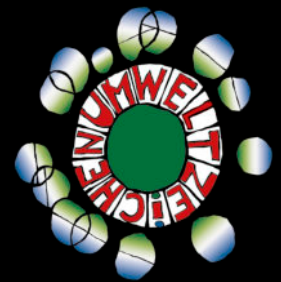

CHAMBRE DE COMBUSTION THERMO-CUISINIÈRE ET THERMO-CUISINIÈRE PLUS

- 1 Entrée air comburant
- 2 Circuit des fumées supérieur
- 3 Circuit de décharge thermique
- 4 Echangeur en alliage spécial à haut rendement
- 5 Chambre de combustion en briques réfractaires
- 6 Grille fixe
- 7 Grille mobile
- 8 Porte avec triple vitrage autonettoyant
- 9 Prise d'air extérieur

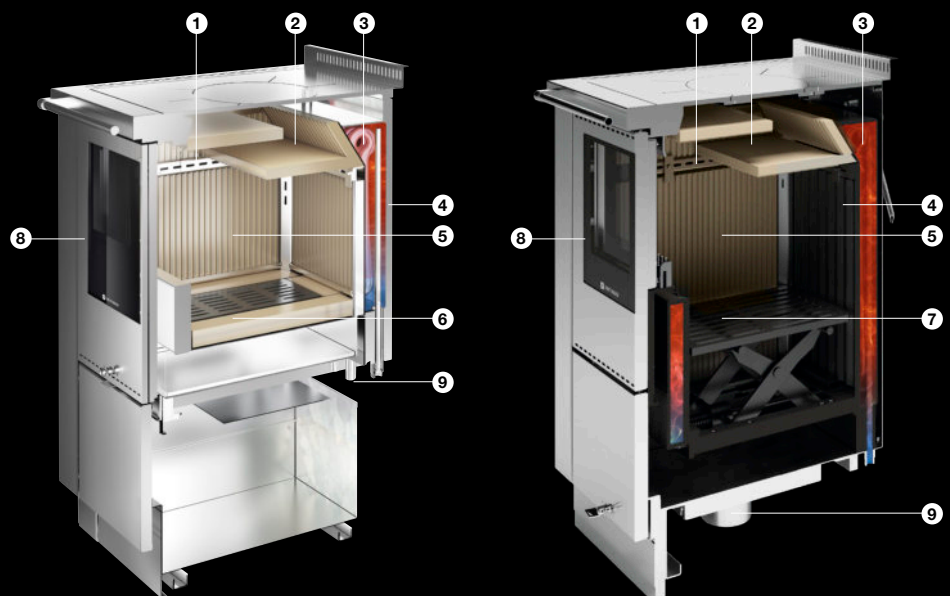

THERMO-CUISINIÈRE À FLAMME INVERSÉE

Après des années de longues recherches et expériences, nous pouvons dire que nous avons créé et breveté l'évolution de la thermo-cuisinière à bois. A la différence des thermo-cuisinières traditionnelles, où la chaudière et la table de cuisson sont chauffées directement par la combustion du bois, avec le principe de la flamme inversée la combustion primaire sert uniquement à obtenir la gazéification du bois. Le gaz produit, en contact avec l'oxygène présent dans un canal d'air spécial obtenu sous le foyer, générera une deuxième combustion qui, sous l'effet d'un tirage spécial naturel vers le bas, donnera vie à la flamme inversée. Celle-ci brûle à des températures très élevées et de manière extrêmement écologique, avec une formation de cendres presque nulle, avec des émissions très réduites, jusqu'au jour d'aujourd'hui indispensables, et une longue série d'avantages:

- Rendements très élevés et consommations réduites jusqu'à 40% grâce aux très hautes performances
- Fonctionnement à tirage naturel
- Puissance constante grâce à la combustion par gazéification car elle ne subit pas de baisse du rendement lors de la diminution du bois brûlé
- Gestion polyvalente du feu par l'intermédiaire d'un déviateur de fumées qui permet de destiner les calories produites à la cuisson ou au système de chauffage
- Possibilité d'utilisation dans les maisons passives ou très isolées et au cours des demi-saisons, grâce à la faible quantité de kW relâchés dans la pièce durant le chauffage de l'eau



CHAMBRE DE COMBUSTION THERMO-CUISINIÈRE À FLAMME INVERSÉE

- 1 Entrée air comburant
- 2 Circuit des fumées supérieur
- 3 Circuit de décharge thermique
- 4 Echangeur en alliage spécial à haut rendement
- 5 Chambre de combustion en briques réfractaires
- 6 Grille fixe
- 7 Porte avec triple vitrage autonettoyant
- 8 Prise d'air extérieur

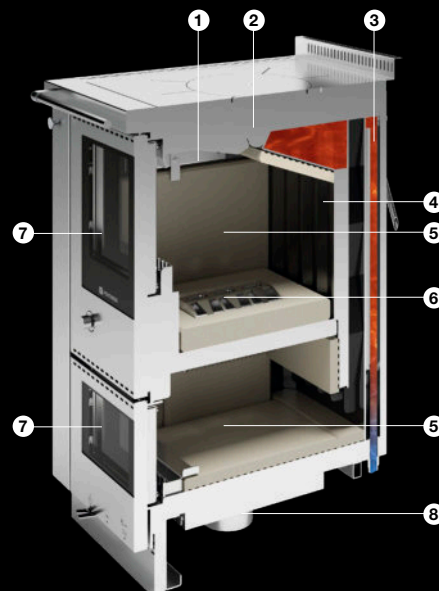

RTP: SÉCURITÉ, SIMPLICITÉ ET DESIGN EN UN KIT UNIQUE



Toutes les installations de chauffage fonctionnelles requièrent toute une série d'accessoires qui permettent la parfaite intégration d'une thermo-cuisinière. En ce qui nous concerne, nous avons sélectionné les meilleurs composants disponibles sur le marché pour pouvoir offrir à nos clients le maximum de compatibilité, fonctionnalité et sécurité. Pour optimiser les espaces, de plus en plus limités dans les nouveaux logements, nous nous sommes chargés de réduire au maximum les encombrements, en concevant un Kit à incorporer à la thermo-cuisinière sans devoir ajouter de modules externes.

AVANTAGES DU KIT THERMIQUE RTP

ESTHÉTIQUE, INSTALLATION, ENTRETIEN ET SECURITE

- Aucun impact esthétique sur la cuisinière
- Simplicité maximale, simplicité d'installation
- Facilité d'accès au kit par la façade du poêle
- Systèmes de sécurité intégrés (décharge thermique, vanne de sécurité 3 bar)
- Clapet anti-retour pour assurer le flux dans une seule direction
- Installation sûre de la cuisinière grâce au robinet de chargement/évacuation
- Raccordement facile avec d'autres générateurs de chaleur

FONCTIONNEMENT

- Prêt à l'installation à vase fermé
- Programmation facile à travers le boîtier électronique
- Efficacité énergétique maximale grâce à la pompe spéciale qui garantit un flux stable

COMPOSANTS

- Décharge thermique
- Robinet anti-condensation 55°C
- Circulateur
- Soupape de sécurité 3bar
- Manomètre
- Robinet d'évacuation
- Robinet d'alimentation
- Robinet de chargement / d'évacuation + d'arrêt
- Vase d'expansion à membrane



Fiche
technique

CONFORT, ÉCONOMIE, SÉCURITÉ ET TOUTE L'EAU CHAUDE QUE VOUS VOULEZ

Les possibilités d'utilisation de la thermo-cuisinière dans une installation de maison sont multiples. Votre technicien thermicien de confiance pourra vous conseiller la solution la plus adaptée à vos besoins. Les schémas ont pour seul objectif de proposer des idées; ils ne sont pas utilisables sans les avoir soumis à la vérification du concepteur thermicien de confiance.

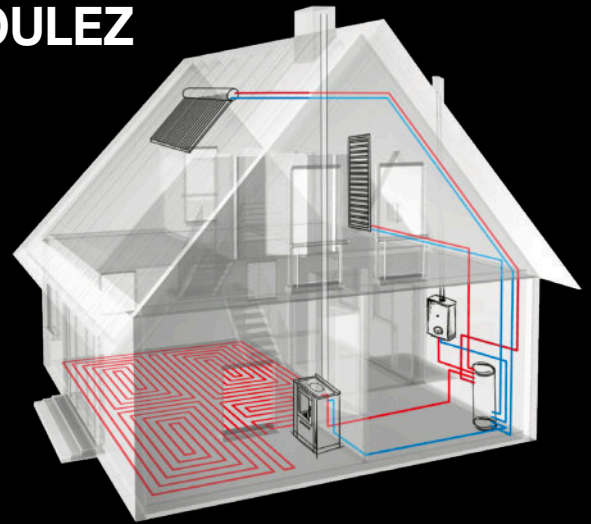

EXEMPLE DE UN SCHÉMA FONCTIONNEL:

Thermo-cuisinière avec ballon tampon, éventuelle intégration générateur à gaz production d'ECS avec échangeur instantané, circuit de chauffage mélangé.

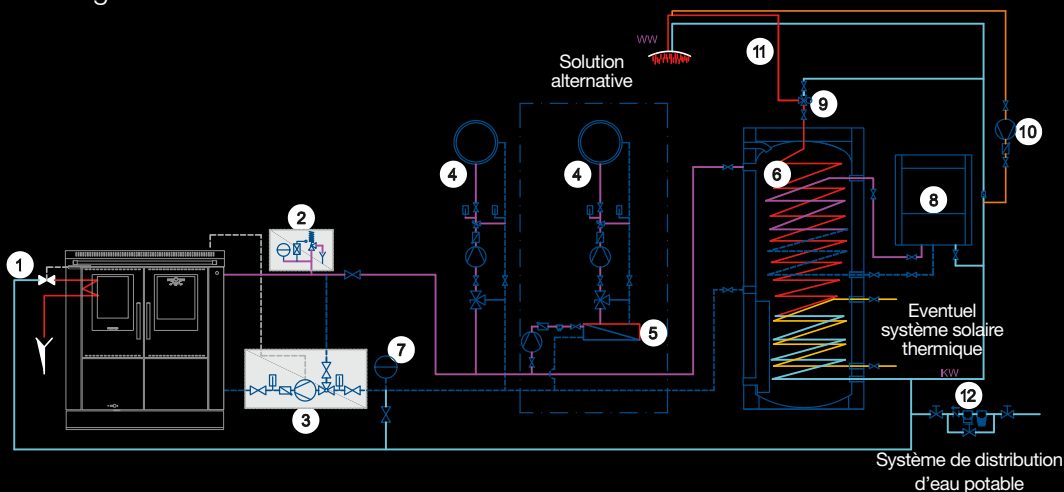

- 1 Décharge thermique
- 2 Groupe sécurité
- 3 Robinet anti-condensation
- 4 Circuit de chauffage mélangé
- 5 Echangeur à plaques
- 6 Ballon tampon combiné
- 7 Vase d'expansion à membrane
- 8 Générateur à gaz d'intégration
- 9 Mitigeur thermostatique
- 10 Circulateur à recirculation
- 11 Eau chaude sanitaire
- 12 Groupe filtration, réduction pression et traitement H2O

EXEMPLE DE UN SCHÉMA FONCTIONNEL:

Thermo-cuisinière avec ballon tampon ou chaudière auxiliaire, avec vanne de déviation de commutation et thermostat avec verrouillage chaudière. Boiler pour ECS et circuit de chauffage mélangé.

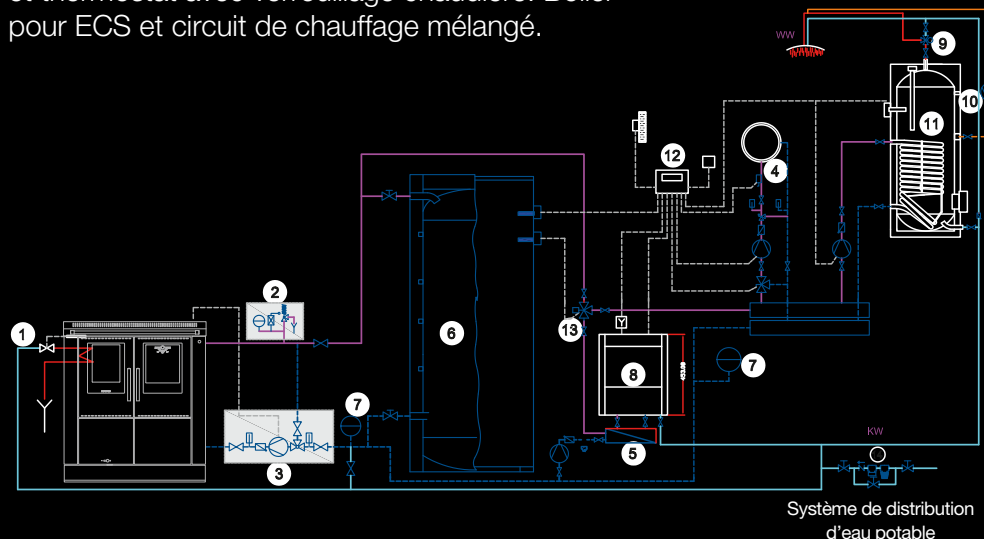

- 1 Décharge thermique
- 2 Groupe sécurité
- 3 Robinet anti-condensation (voir détail)
- 4 Circuit de chauffage mélangé
- 5 Echangeur à plaques
- 6 Ballon tampon
- 7 Vase d'expansion à membrane
- 8 Générateur à gaz d'intégration
- 9 Mitigeur thermostatique
- 10 Circulateur à recirculation
- 11 Accumulation d'Eau chaude sanitaire
- 12 Centrale climatique
- 13 Vanne déviateur 3 voies
- 14 Groupe filtration, réduction pression et traitement H2O



Monobloc combiné, composé de:
Thermo-cuisinière 80 Blanc F8 / Inox.
Avec four, table de cuisson et hotte aspirante modèle Cheminée Blanc F8



Main-courante avant de série



Table de cuisson à gaz en version encastrée

Monobloc combiné, composé de:
Thermo-cuisinière 100 PLUS version inox.
Avec four 90, table de cuisson à gaz et hotte
aspirante modèle Line en inox





Monobloc combiné, composé de:
Thermo-cuisinière à flamme inversée 100 version inox.
Avec four 60, table de cuisson à gaz et hotte aspirante
modèle Diagonal en inox





60 THERMO-CUISINIÈRE

À BOIS

Mesures (L x P x H): 600 x 600 x 850-910 mm

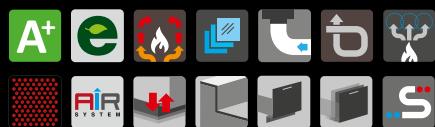

PANORAMA
Noir F5 / Inox



PANORAMA
Inox

Variantes et accessoires: page 158 / Données techniques: page 143, 156-157

80 THERMO-CUISINIÈRE

À BOIS

Mesures (L x P x H): 800 x 600 x 850-910 mm



Optional



PANORAMA
Inox



Disponible avec porte four
basculante ou ouverture latérale



PANORAMA
Noir F5

Variantes et accessoires: page 158 / Données techniques: page 143, 156-157

90 THERMO-CUISINIÈRE

À BOIS

Mesures (L x P x H): 900 x 600 x 850-910 mm



Optional



PANORAMA
Inox



Disponible avec porte four
basculante ou ouverture latérale



PANORAMA
Blanc F8 / Inox

Variantes et accessoires: page 158 / Données techniques: page 143, 156-157

100 THERMO-CUISINIÈRE

À BOIS

Mesures (L x P x H): 1000 x 600 x 850-910 mm

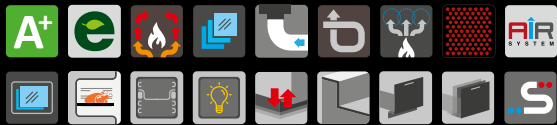

Optional



PANORAMA
Rouge F6 / Inox



Disponible avec porte four
basculante ou ouverture latérale



PANORAMA
Inox

Variantes et accessoires: page 158 / Données techniques: page 144, 156-157

80 PLUS

TERMO-CUISINIÈRE À BOIS

Mesures (L x P x H): 800 x 600 x 850-910 mm



Optional



PANORAMA
Noir F5 / Inox



Disponible avec porte four
basculante ou ouverture latérale



PANORAMA
Inox

Variantes et accessoires: page 158 / Données techniques: page 144, 156-157

90 PLUS

TERMO-CUISINIÈRE À BOIS

Mesures (L x P x H): 900 x 600 x 850-910 mm



Optional



PANORAMA
Inox



Disponible avec porte four
basculante ou ouverture latérale



PANORAMA
Noir F5
Armatures Noir F5 (optional)

Variantes et accessoires: page 158 / Données techniques: page 144, 156-157

100 PLUS

TERMO-CUISINIÈRE À BOIS

Mesures (L x P x H): 1000 x 600 x 850-910 mm



Optional



PANORAMA
Inox



Disponible avec porte four
basculante ou ouverture latérale



PANORAMA
Sand F7 / Inox

Variantes et accessoires: page 158 / Données techniques: page 145, 156-157

80 FLAMME INVERSÉE

TERMO-CUISINIÈRE À BOIS

Mesures (L x P x H): 800 x 600 x 850-910 mm

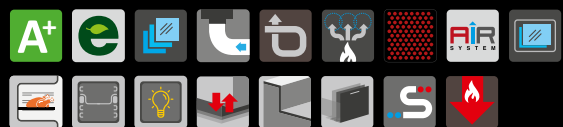

Optional



PANORAMA
Anthracite F9 / Inox



Disponible avec porte four
basculante ou ouverture latérale



PANORAMA
Inox

Variantes et accessoires: page 158 / Données techniques: page 145, 156-157

90 FLAMME INVERSÉE

TERMO-CUISINIÈRE À BOIS

Mesures (L x P x H): 900 x 600 x 850-910 mm

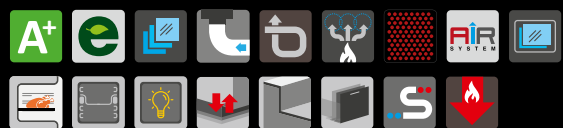

Optional



PANORAMA
Inox



Disponible avec porte four
basculante ou ouverture latérale



PANORAMA
Brun gris F2 / Inox

Variantes et accessoires: page 158 / Données techniques: page 145, 156-157

100 FLAMME INVERSÉE

TERMO-CUISINIÈRE À BOIS

Mesures (L x P x H): 1000 x 600 x 850-910 mm



Optional



PANORAMA
Inox



Disponible avec porte four
basculante ou ouverture latérale



PANORAMA
Rouge F6
Armatures Rouge F6 (optional)

Variantes et accessoires: page 158 / Données techniques: page 146, 156-157

Combustion
primaire

Gazéification
secondaire





WEclassic

CUISINIÈRES PRÉFABRIQUÉES

Nous réalisons depuis de nombreuses années des cuisines préfabriquées pour les artisans fumistes. Nous les aidons de cette façon à éviter tous les éventuels problèmes de la production à son compte, comme l'assemblage imparfait des éléments, l'apparition possible de fissures ou les problèmes de garantie sur les matériaux. Les structures préfabriquées profitent en effet des critères d'excellence, comme toute la production Pertinger : la chambre de combustion à rendement élevé, le four entièrement en acier à épaisseur majorée, les multiples variantes personnalisées. Une fois le modèle choisi, le fumiste pourra ensuite le revêtir et le finir afin de le rendre absolument unique. Toutes les cuisinières préfabriquées Pertinger peuvent être équipées d'une vanne de déviation des fumées pour parois radiantes. La base peut être en maçonnerie, avec un tiroir prévu pour le bois, ou ouverte en arc. Nous pouvons également produire à la demande des cuisines préfabriquées entièrement sur mesure, de la conception à l'installation finale.

Cuisinière préfabriquée 100XL revêtu de stéatite et socle muré avec arc segmenté

Main latérale et revêtement en stéatite



Plaque en acier satinée avec anneaux







photo: **Fotografie Sedlmayer**

Vue de l'îlot de cuisson muré avec une deuxième porte feu Dekor T10 avec triple vitrage autonettoyant et une hotte modèle Sky encastrable



Vue de face de la cuisinière préfabriquée
sur mesure avec étagère en bois

Cuisinière préfabriquée 100 Dekor T10 murée
et socle avec arc segmenté





Cuisinière préfabriquée 100XL Dekor T10 avec triple vitrage
autonettoyant et vanne déviation fumées, revêtu avec
carrelage et socle en arc rond revêtu avec pierre

Cuisinière préfabriquée 100 Dekor T53 revêtu avec carrelage et socle muré avec arc segmenté. Sur le poêle en faïence sont montés des portes sur mesure Dekor T53.





Porte sur mesure près four à pain



60 PRÉFABRIQUÉE

CUISINIÈRE À BOIS

Mesures (L x P x H): 600 x 600 x 480 mm



Optional



PANORAMA
Inox



DEKOR
ST21



TREND
Inox

Variantes et accessoires: page 158 / Données techniques: page 146, 156-157

80 PRÉFABRIQUÉE

CUISINIÈRE À BOIS

Mesures (L x P x H): 800 x 600 x 480 mm



Optional



DEKOR
ST31



TREND
Inox



PANORAMA
Inox

Variantes et accessoires: page 158 / Données techniques: page 146, 156-157

90 PRÉFABRIQUÉE

CUISINIÈRE À BOIS

Mesures (L x P x H): 900 x 600 x 480 mm



Optional



TREND
Inox



PANORAMA
Inox



DEKOR
ST04

Variantes et accessoires: page 158 / Données techniques: page 147, 156-157

100 PRÉFABRIQUÉE

CUISINIÈRE À BOIS

Mesures (L x P x H): 1000 x 600 x 480 mm

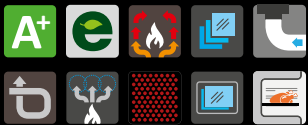

Optional



PANORAMA
Inox



DEKOR
ST41



TREND
Inox

Variantes et accessoires: page 158 / Données techniques: page 147, 156-157

100 XL PRÉFABRIQUÉE

CUISINIÈRE À BOIS

Mesures (L x P x H): 1000 x 600 x 480 mm



Optional



TREND
Inox



DEKOR
ST31



PANORAMA
Dekor T10

Variantes et accessoires: page 158 / Données techniques: page 147, 156-157

110 XL PRÉFABRIQUÉE

CUISINIÈRE À BOIS

Mesures (L x P x H): 1100 x 600 x 480 mm

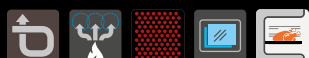

Optional



TREND
Inox



PANORAMA
Inox



DEKOR
ST37

Variantes et accessoires: page 158 / Données techniques: page 148, 156-157

TIROIRS AVEC GUIDES SERVO-ASSISTÉES

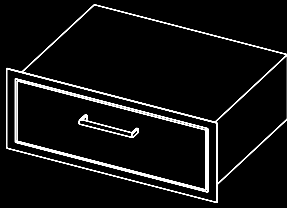

Version
carrée

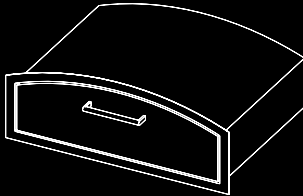

Version
à arc

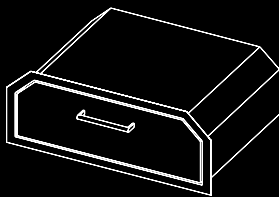

Version
en biseau

SOCLES

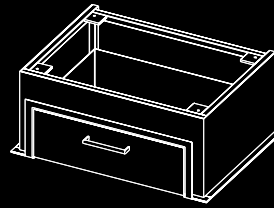

Avec tiroir
version carrée

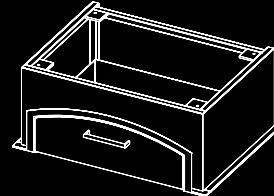

Avec tiroir
version à arc

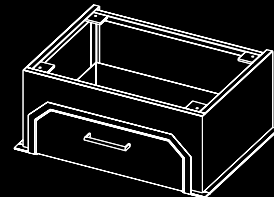

Avec tiroir
version en
biseau

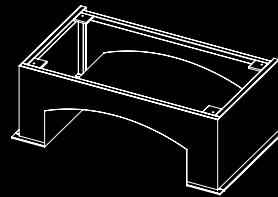

À arc

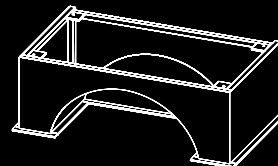

En demi-lune

REVÊTEMENTS

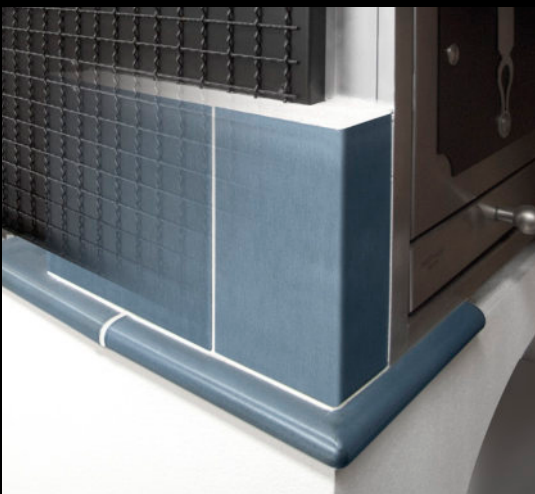

Préfabriquée revêtue en faïence



Préfabriquée revêtue en maçonnerie



WEcustomized

CUISINIÈRES ET THERMO-CUISINIÈRES SUR MESURE

Notre vocation la plus authentique, fruit d'une vaste expérience et de passion, est la production sur mesure. Chacune d'elle est un exemplaire unique, pensé et construit en fonction des besoins de chaque client. Le premier pas est celui de la conception qui est discutée dans tous les détails pour créer une cuisinière avec les critères techniques et esthétiques exacts que le client souhaite. Tous les composants sont ensuite dessinés et soigneusement vérifiés, puis confiés aux départements de production, où des mains expertes la réaliseront avec soin selon des critères artisanaux. Le résultat final sera une cuisinière unique comme vous l'avez toujours rêvée.



Zone de cuisson composée
d'une cuisinière à bois péninsule,
d'une hotte aspirante modèle
Sky et de meubles en acier inox
et acier naturel

Armoire suspendue avec éclairage LED intégré



Plan de travail avec évier soudé



furniture: dolomwood.com

Îlot conçu et réalisé sur mesure composé de:
Cuisinière à bois Professional 1300 avec zone de lavage et de cuisson







Ilot multifonction composé d'une cuisinière à bois associée à des tables de cuisson, four électrique et une zone snack pour le petit-déjeuner



Remplisseur de casserole extensible



Réglage air comburant



Plaque radiante de grande épaisseur



Cuisson gaz et induction associée à un four multifonction



Zone cuisson à bois



Hotte aspirante îlot suspendue



Grand tiroir à bois



Îlot multifonction en acier inox



Main courante Professional



Cuisinière à bois spéciale avec circuit des fumées
périmétral permettant de chauffer tout l'espace séjour



Kitchenette avec cuisinière à bois
sur mesure entièrement en acier naturel

Plaque de cuisson filotop









Cuisinière sur mesure en acier naturel
avec plan de travail tout inox 8 mm



L'inhomogénéité de la structure et de
la couleur est une caractéristique de
l'acier naturel



Compartiment latéral avec porte

Cuisinière à bois peninsula revêtu avec pierre naturelle "Essential Grey", hotte aspirante modèle Sky en acier inox avec cadre en acier naturel





Vue latérale avec four et niche de passage en inox



Four traversant avec ouverture sur deux côtés



Cuisinière à bois sur mesure entièrement en acier naturel avec porte coupe-feu d'angle Panorama, plaque vitrocéramique et porte-bûches intégré



Cuisinière à bois sur mesure
en inox intégrée au bloc cuisine



Détail de la cuisinière à bois
encastrable dans le bloc cuisine



Plaque de graphite laquée avec cadre en acier
inox dans un format spécial



Cuisinière en maçonnerie avec chambre de combustion côté salon

WEsolution

SOLUTIONS POUR LE CHAUFFAGE

Les cuisinières et thermo-cuisinières à bois Pertinger peuvent être dotées d'une vanne de déviation des fumées qui permet de diriger les fumées de la chambre de combustion à une masse d'accumulation, à paroi radiante, qui pourrait être placée dans la même pièce ou dans un espace adjacent. À partir du moment où la température souhaitée est atteinte dans

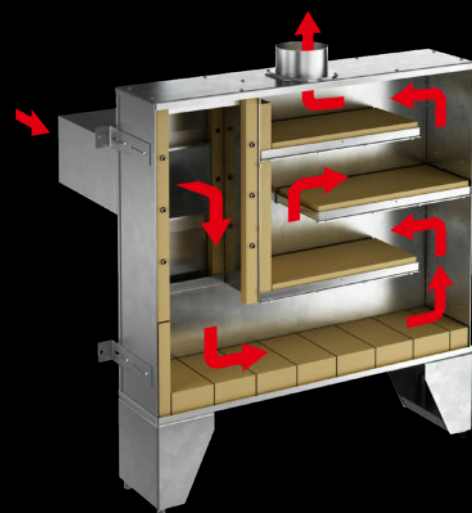

la cuisine, il est possible de décider de déplacer la chaleur produite dans une autre pièce. Le système à accumulation permet au poêle, ou paroi radiante en question, de ne pas devoir être alimenté en continu mais, avec quelques charges de bois, d'atteindre dans tous les cas la température idéale et de diffuser une chaleur agréable les heures suivantes. La chaleur transmise par rayonnement profite à ceux qui la reçoivent. Un autre avantage est la réduction drastique de la poussière dans l'environnement de vie



Fiche technique



Cuisinière Ökoalpin 90 en version monobloc, équipée d'une vanne de déviation des fumées, avec laquelle il est possible de décider de chauffer une paroi radiante en faïence, située dans une autre pièce



La cuisinière dispose de deux vannes séparées, une à section carrée dans la chambre de combustion et une deuxième à section circulaire sur la sortie des fumées

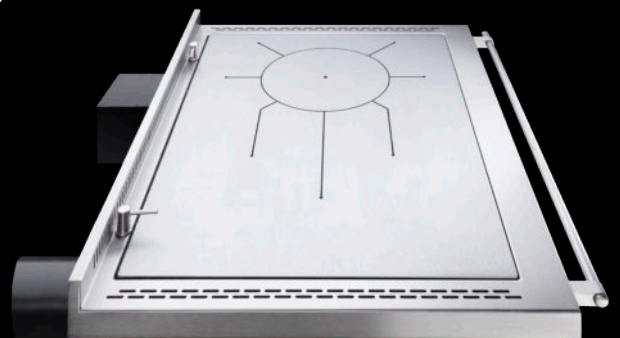



WEwork

CUISINIÈRES PROFESSIONNELLES

Créer une cuisinière à bois à usage professionnel demande des choix de valeur absolue, par exemple pour l'épaisseur et la qualité des matériaux, ainsi que l'étude de solutions techniques en mesure de garantir la praticité maximale et le plus grand confort d'utilisation. Choisir Pertinger Professional signifie satisfaire chaque exigence particulière, en assurant à la cuisinière une longue durée dans le temps même si elle est chaque jour soumise à des nombreuses heures de fonctionnement. Chaque élément est conçu et construit pour s'intégrer à la perfection dans l'ensemble. Avec Pertinger Professional vous amènerez l'excellence en cuisine, même sur mesure.

Cuisine professionnelle sur mesure avec cuisinière à bois intégré en acier inox et des panneaux avec un revêtement en poudre. Installé dans la gîte "Moarhof" à Feldthurns (Haut-Adige)

Plan de travail en acier inox avec coin arrondi



Plan de travail avec évier et égouttoir soudé





Cuisine professionnelle sur mesure avec cuisinière à bois intégré en acier inox installé dans la gîte "Steigerhof" a Rodeneck (Haut-Adige)



Détail de la porte avec gorge en version professionnelle



Colonne entièrement revêtue d'acier inox





Le "Schmarren", spécialité typique du Haut-Adige, préparé directement sur le feu d'une cuisinière à bois professionnelle Pertinger et servi avec de la confiture de airelles rouges

1100 PROFESSIONAL

CUISINIÈRE À BOIS

Mesures (L x P): 1100 x 800 mm (hauteur sur mesure)

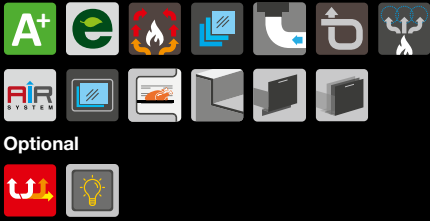

PANORAMA
Inox



TREND
Inox

Variantes et accessoires: page 158 / Données techniques: page 148, 156-157

1300 PROFESSIONAL

CUISINIÈRE À BOIS

Mesures (L x P): 1300 x 800 mm (hauteur sur mesure)

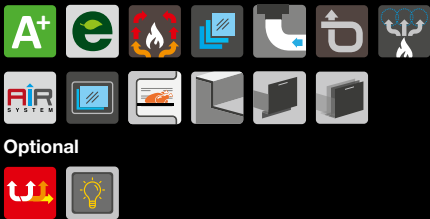

TREND
Inox



PANORAMA
Inox

Variantes et accessoires: page 158 / Données techniques: page 148, 156-157

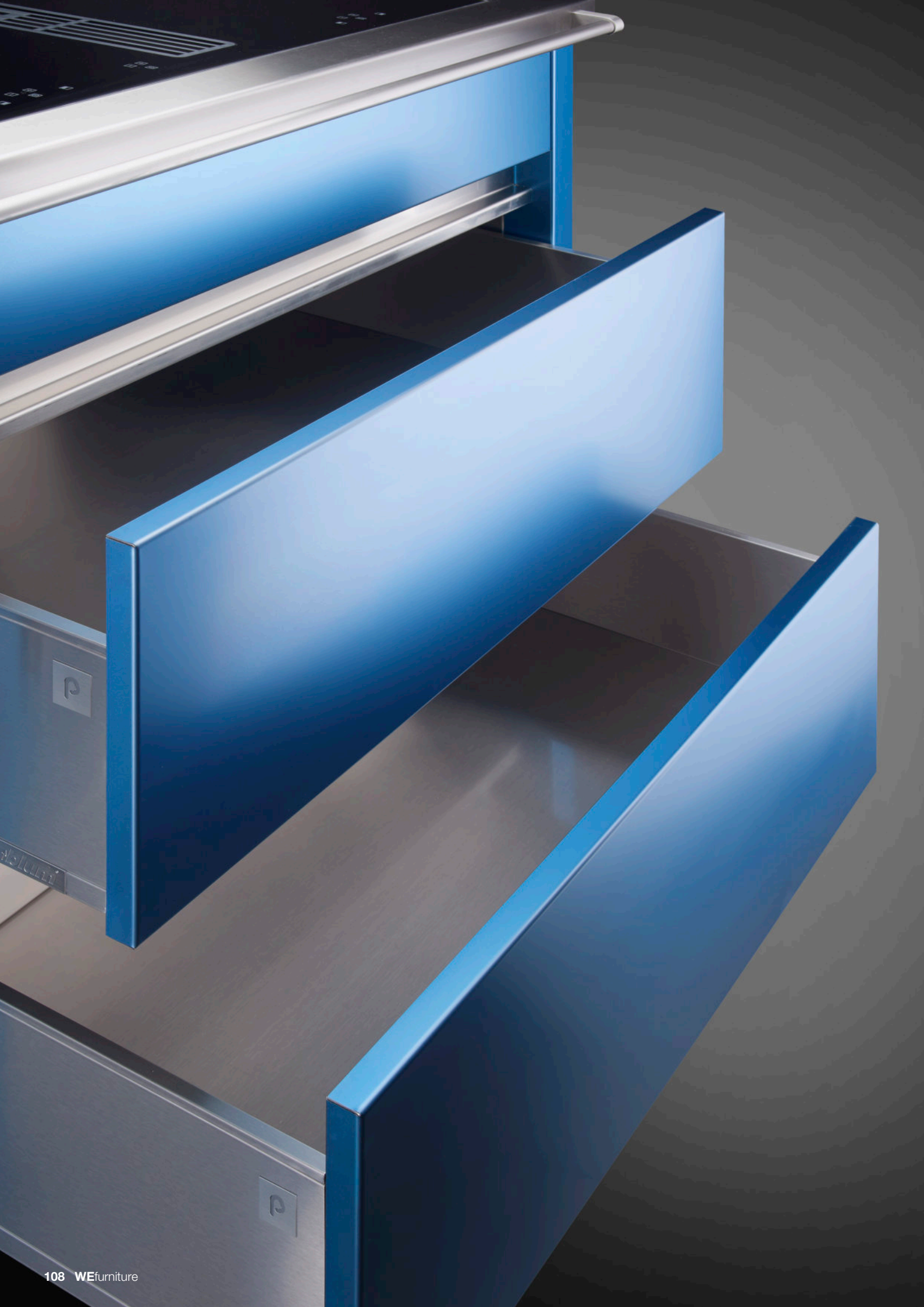

WEfurniture

MEUBLES EN ACIER INOX POUR L'INTÉRIEUR

Une cuisine professionnelle, même chez vous ? Vous voici les propositions solides de Pertinger qui organisent l'espace de la meilleure façon possible et enrichissent l'environnement d'une beauté sobre et raffinée. Une gamme de bases, d'éléments hauts et d'éléments muraux, en acier inoxydable, en acier naturel ou avec un revêtement en poudre pour que vous puissiez créer d'innombrables combinaisons.

Les plans de travail peuvent être fabriqués sur mesure, dans une multitude d'épaisseurs et de finitions du matériel. En plus d'être professionnelle, votre cuisine devient ainsi un lieu au charme original et très personnel.

UN RÉSULTAT TOUJOURS PERSONNALISÉ

Le monobloc peut être conçu en utilisant des fours et des tables de cuisson Pertinger ou d'autres producteurs. Il est possible, en alternative ou en association, il est également possible de choisir des meubles à tiroirs pour les casseroles, des tiroirs pratiques ou, simplement, un plan en saillie. Pour un résultat encore plus agréable, la cuisinière pourra être complétée avec un dossier en acier inox et une très belle hotte aspirante Pertinger.



90 ÖKOALPIN Panorama en Acier naturel / Inox avec meuble à tiroirs sur mesure

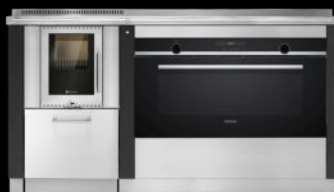

ÉLÉMENT DE CUISINE AVEC APPAREILS ÉLECTRIQUES INTÉGRÉS

Structure en acier inox avec portes en acier naturel



NOTRE DÉFI ESTHÉTIQUE ET CONCEPTUEL

Notre engagement dans la réalisation d'une îlot - comme pour tout autre projet - est une source de grande satisfaction pour nous. Résoudre des problèmes techniques précis, utiliser rationnellement chaque espace et ajouter une touche de style originale ; tout cela nous passionne et ne peut être réalisé que par un échange continu entre le concepteur et l'artisan qui réalise le produit final.

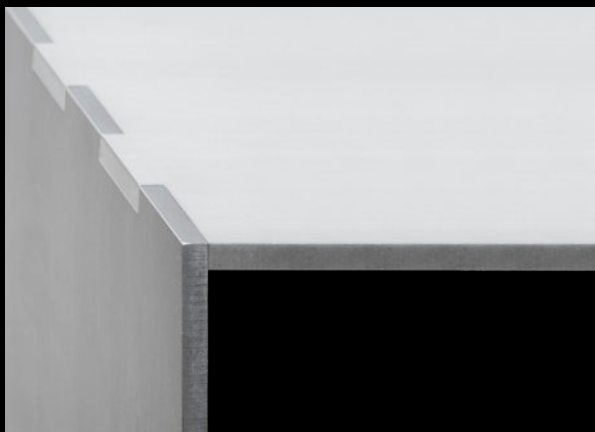

FINITIONS DES SURFACES:



Scotch brite



Naturelle

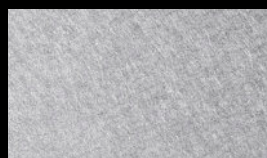

Wirbelfinish









MEUBLES BAS

Linéaire, d'angle et sous l'évier: un système modulaire qui peut être configuré avec des portes, des tiroirs, des paniers et des étagères. Pour créer l'agencement idéal de votre cuisine



COLONNES

Le système de colonnes est fabriqué sur mesure, avec tout le soin et le professionnalisme dont Pertinger est fier. Chaque structure peut être équipée de portes, de tiroirs, de paniers et d'étagères fixes ou mobiles pour créer des compartiments pour le four, la machine à café, le refroidisseur à air, etc.



MEUBLES SUSPENDUS

Les lignes essentielles et la beauté de l'acier inox, ainsi que d'autres finitions sur demande, font du système d'unités murales un élément d'impact visuel raffiné. Préférez-vous les portes basculantes ou les portes battantes?

Le choix vous appartient



PORTE STANDARD

Cette porte d'une épaisseur de 20 mm est disponible en différentes surfaces, avec ou sans poignées ou équipée d'un système push-pull. Les poignées fournies par le client peuvent être montées sur demande



PORTE AVEC GORGE

Cette porte d'une épaisseur de 20 mm est disponible en différentes surfaces, avec ou sans poignées ou équipée d'un système push-pull. Les poignées fournies par le client peuvent être montées sur demande



ÉVIERS

L'évier en inox est soudé pour assurer une parfaite continuité avec le plan de travail. Une soudure de précision en fil de fer, dans laquelle l'évier est connecté aux autres éléments, fusionnant en une seule pièce



WEcooking area

FOURS, TABLES DE CUISSON ET HOTTES ASPIRANTES

Pour rendre votre cuisine encore plus fonctionnelle, vous pouvez ajouter un espace de cuisson supplémentaire, parfait pour les périodes plus chaudes de l'année. Vous pouvez combiner un four électrique de différentes tailles avec une plaque à induction ou à gaz - en choisissant parmi les meilleures marques du marché - ainsi qu'une série de produits de qualité sélectionnés par nos soins et proposés dans ce même catalogue. Lorsque vous cuisinez d'excellents plats, vous oublierez les fortes odeurs de cuisson en complétant le tout avec une hotte aspirante Pertinger. Il existe deux modes de fonctionnement: aspiration avec évacuation des vapeurs vers l'extérieur ou recirculation d'air et filtration au charbon actif. Ils sont disponibles dans différentes formes et tailles, avec un moteur interne ou à distance - à monter sur le toit de la maison -, pour garantir que la hotte est aussi silencieuse que possible.

60

FOUR

A



TYPE DE FOUR ET MODE DE CHAUFFAGE

- Four à 7 modes de chauffage:
Air chaud 3D plus, chaleur supérieure/inférieure, système de gril à convection, gril à grande surface, niveau de pizza, chaleur inférieure séparée, air chaud doux.
- Plage de réglage de la température allant de 50 °C à 275 °C
- Capacité du four : 71 l

CONFORT

- Affichage LC blanc
- CookControl 10 programmes
- Porte pliante, porte du four avec softMove
- Chauffage rapide
- Ventilateur de refroidissement
- Nettoyage: humidClean

ENVIRONNEMENT ET SÉCURITÉ

- Température basse de la porte
- Verrouillage de sécurité pour les enfants

ACCESSOIRES

1 plaque de cuisson émaillée, 1 grille combinée, 1 lèche-frites universel

INFORMATIONS TECHNIQUES

Dimensions d'installation (H x L x P) : 595 x 560 x 550 mm
Dimensions de l'électroménager (H x L x P) : 595 x 594 x 548 mm
Charge connectée : 3,6 kW

HIGHLIGHTS



COMMANDE INTUITIVE GRÂCE AU BOUTON DE COMMANDE ÉCLAIRÉE - LIGHTCONTROL

Le nouveau concept de fonctionnement de commande éclairée illumine chaque symbole de chauffage sélectionné d'une lumière bleue élégante, transformant l'exécution en une expérience intuitive et passionnante.

90

FOUR

A+



TYPE DE FOUR ET MODE DE CHAUFFAGE

- Four à 10 modes de chauffage :
Air chaud, chaleur supérieure/inférieure, convection, système de gril à convection, gril grande surface, gril petite surface niveau pizza, chaleur inférieure séparée, niveau décongélation, chaleur supérieure/inférieure douce
- Plage de réglage de la température allant de 40 °C à 280 °C
- Capacité du four : 85 l

CONFORT

- Affichage LC blanc
- Porte pliante
- Chauffage rapide
- Ventilateur de refroidissement
- varioClip extractible
- Nettoyage : revêtement catalytique

ENVIRONNEMENT ET SÉCURITÉ

- Température basse de la porte
- Verrouillage de sécurité pour les enfants

ACCESSOIRES

1 plaque de cuisson émaillée, 1 grille combinée, 1 lèche-frites universel

INFORMATIONS TECHNIQUES

Dimensions d'installation (H x L x P) : 480 x 860 x 560 mm
Dimensions de l'électroménager (H x L x P) : 475 x 896 x 572 mm
Charge connectée : 3,1 kW



ATTEINDRE PLUS RAPIDEMENT LA TEMPÉRATURE DE CUISSON SOUHAITÉE - CHAUFFAGE RAPIDE

Le chauffage rapide commutable permet de chauffer le four particulièrement rapidement, sans consommer plus d'énergie. Le temps d'attente jusqu'à ce que votre four soit prêt est réduit au minimum.

60 ÉLECTRIQUE

PLAQUES DE CUISSON

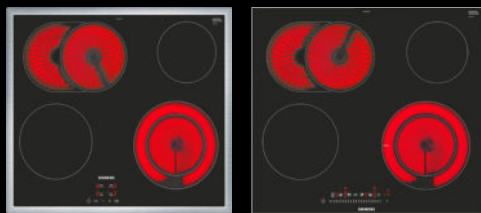

ÉQUIPEMENT

- 4 zones de cuisson à haute vitesse, dont 1 x zone de cuisson à double circuit 1 x zone de rôtissage
- Opération tactile
- 17 niveaux de puissance
- Bouton du capteur, redémarrage
- Affichage numérique des fonctions
- Sécurité enfants, arrêt de sécurité
- Affichage de la chaleur résiduelle à 2 niveaux pour chaque zone de cuisson

CHÂSSIS PLAT

- Dimension de l'électroménager (L x P) : 583 x 513 mm
- Dimension de la découpe (L x P) : 560 x 490-500 mm

MODÈLE ENCASTRÉ

- Dimension de l'électroménager (L x P) : 572 x 512 mm
- Dimension de la découpe (L x P) : 576 x 516 mm

60 INDUCTION

PLAQUES DE CUISSON



ÉQUIPEMENT

- 4 zones de cuisson à induction, dont 1 zone de rôtissage
- Fonctionnement du touchSlider (mono)
- quickStart, reStart
- Minuterie, fonction compte à rebours
- 17 niveaux de puissance
- Détection de pot
- Sécurité enfants, arrêt de sécurité
- Affichage de la chaleur résiduelle à 2 niveaux pour chaque zone de cuisson
- Affichage de la consommation d'énergie
- Fonction powerBoost possible pour toutes les zones de cuisson à induction

CHÂSSIS PLAT

- Dimension de l'électroménager (L x P) : 583 x 513 mm
- Dimension de la découpe (L x P) : 560 x 490-500 mm

MODÈLE ENCASTRÉ

- Dimension de l'électroménager (L x P) : 572 x 512 mm
- Dimension de la découpe (L x P) : 576 x 516 mm

80 ÉLECTRIQUE

PLAQUES DE CUISSON



ÉQUIPEMENT

- 4 zones de cuisson à haute vitesse, dont 1 zone de cuisson combinée
- 2 zones de cuisson à double circuit commutables
- touchSlider
- 17 niveaux de puissance
- redémarrer
- Affichage numérique des fonctions
- Minuterie avec arrêt de sécurité
- Affichage de la chaleur résiduelle à 2 niveaux pour chaque zone de cuisson
- Affichage de la consommation d'énergie
- Fonction powerBoost

CHÂSSIS PLAT

- Dimension de l'électroménager (L x P) : 795 x 517 mm
- Dimension de la découpe (L x P) : 780 x 500 mm

MODÈLE ENCASTRÉ

- Dimension de l'électroménager (L x P) : 792 x 512 mm
- Dimension de la découpe (L x P) : 796 x 516 mm

80 INDUCTION

PLAQUES DE CUISSON



ÉQUIPEMENT

- 5 zones de cuisson à induction
- touchSlider
- 17 niveaux de puissance
- quickStart, reStart
- Minuterie, fonction compte à rebours
- Détection de pot
- Sécurité enfants, arrêt de sécurité
- Affichage de la chaleur résiduelle à 2 niveaux pour chaque zone de cuisson
- Affichage de la consommation d'énergie
- Fonction powerBoost possible pour toutes les zones de cuisson à induction

CHÂSSIS PLAT

- Dimension de l'électroménager (L x P) : 795 x 517 mm
- Dimension de la découpe (L x P) : 780 x 500 mm

MODÈLE ENCASTRÉ

- Dimension de l'électroménager (L x P) : 792 x 512 mm
- Dimension de la découpe (L x P) : 796 x 516 mm

DIAGONAL

HOTTE ASPIRANTE

Mesures (L x P x H):

900-2100 x 452 x 910-1210 mm

Sur demande, également sur mesure



63 dB



Données techniques: page 150

LINE

HOTTE ASPIRANTE

Mesures (L x P x H):

900-2100 x 500 x 580-1080 mm

Sur demande, également sur mesure



63 dB



Données techniques: page 150

CLASSIC

HOTTE ASPIRANTE

Mesures (L x P x H):

900-2100 x 500 x 880-1200 mm

Sur demande, également sur mesure



63 dB



Données techniques: page 150

CHEMINÉE

HOTTE ASPIRANTE

Mesures (L x P x H):

900-2100 x 500 x 740 mm

Sur demande, également sur mesure

 63 dB

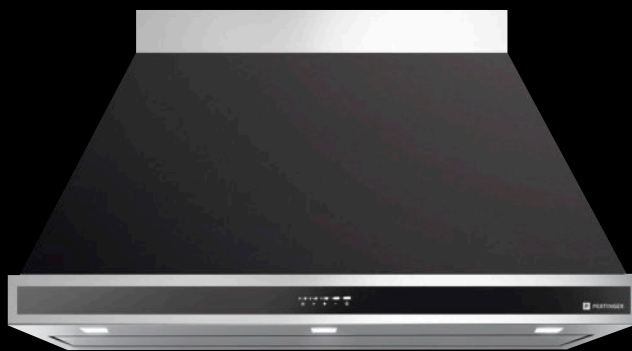

Données techniques: page 151

SKY

HOTTE ASPIRANTE

Mesures (L x P x H):

900-2100 x 600 x 280 mm

 63 dB



Données techniques: page 151

SKY INCASSO

HOTTE ASPIRANTE

Mesures (L x P x H):

900-2100 x 600 x 300 mm

 63 dB



Données techniques: page 151

EVO INCASSO

HOTTE ASPIRANTE

Mesures (L x P x H):

531, 776, 1053 x 294 x 337 mm

 63 dB



Données techniques: page 152

PROFESSIONAL WALL

HOTTE ASPIRANTE

Mesures (L x P x H):

850-1549 x 550 x 950-1450 mm (1 cheminée)

1550-3150 x 550 x 950-1450 mm (2 cheminées)

 63 dB

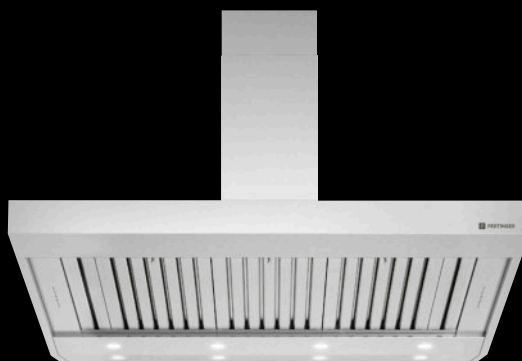

Données techniques: page 152

MOTEUR ENCASTRABLE

MOTEUR À DISTANCE

Mesures (L x P x H):

470 x 160 x 570 mm

 63 dB

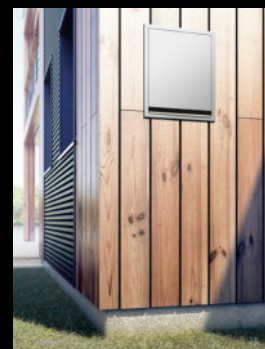

Données techniques: page 153

CHEMINÉE SÉPARÉE

MOTEUR À DISTANCE

Mesures (L x P x H):
500 x 550 x 1152 mm

 **63 dB**



Données techniques: page 153



 PERTINGER

WEoutdoor & barbecue

ACCESSOIRES SUR MESURE DE JARDIN ET BARBECUES

Pertinger produit une gamme de meubles qui résistent parfaitement aux conditions climatiques extérieures et peuvent embellir le plus élégant des jardins. En plus des éléments de cuisine extérieure, l'entreprise crée des meubles de jardin de haute qualité. Canapés, jardinières et autres accessoires, dans un choix raffiné de couleurs et de variantes, pouvant être assorties pour en faire d'authentiques pièces uniques.

Brio et élégance pour tous vos espaces verts: fait pour durer dans le temps.

MEUBLES EN ACIER INOX POUR L'EXTÉRIEUR

Les meubles pour le système de cuisine, ainsi que disponibles dans de nombreux coloris personnalisés, peuvent être réalisés avec tout type d'insert (barbecue à gaz, plaque de cuisson). Il n'y a vraiment aucune limite à vos demandes, grâce aussi à la grande capacité de l'entreprise à développer des solutions non standard : de A à Z.





Zone de cuisson barbecue personnalisée en acier inox et revêtement poudré



LES MEILLEURS CHEFS ONT TOUJOURS LEUR SECRET POUR CUISINER LES MEILLEURES VIANDES



Les produits Pertinger sont réputés pour leur qualité, leur fonctionnalité et leur design, ce que confirment pleinement les grils à charbon de bois. Des produits professionnels qui grillent exceptionnellement vite et donnent à la viande une saveur unique.



MASTERGRILL
Disponible en différentes tailles



STEAKER
Disponible en différentes tailles



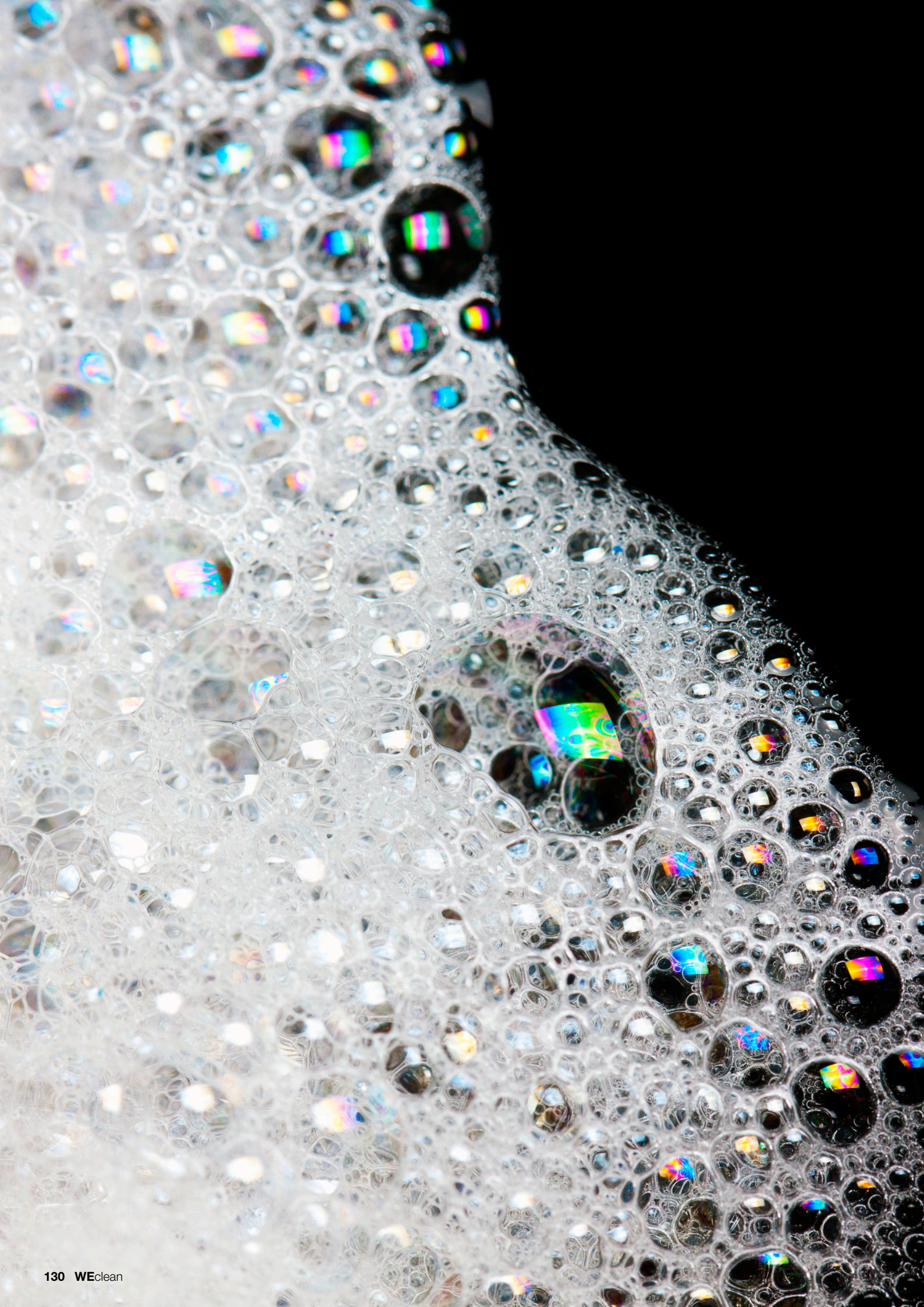

WEclean

PRODUITS POUR LE SOIN ET LE NETTOYAGE

Une gamme de produits non agressifs, spécifiques pour le nettoyage et le soin de toute la cuisine et testés pour la respecter et la maintenir inaltérée au fil des années.
Parce que chacune de nos cuisinières est une œuvre d'art.

P-CLEAN STONE

Pierre en poudre pour nettoyer et faire briller.
Idéal pour les plaques en acier et en fonte

Nettoyant solide: Contenu 500 ml



P-OIL PROTECTION

Pour l'entretien de la plaque

Huile: Contenu 200 ml



P-CLEAN PLUS

Elimine la saleté la plus résistante

Creme: Contenu 375 ml



P-BIOCLEANER CREAM

Dégraisse, nettoie et fait briller. Idéal pour
l'acier et la vitrocéramique, écobiologique

Creme: Contenu 500 ml



P-ORANGE DEGREASER

Dégraissant universel pour
toutes les surfaces lisses

Spray atomiseur: Contenu 500 ml



P-SHINE INOX

Pour les surfaces en acier inox

Spray: Contenu 400 ml



P-PROTECT OXIDATION

Pour protéger et pour prévenir l'oxydation des parties en fer non traitées

Huile: Contenu 250 ml



P-ECO FIRE

Paquet de 48 pièces allume-feu



P-VACUUM

Aspirateur à cendres 800 W





WEtechnical

INFORMATIONS TECHNIQUES

50 ÖKOALPIN

CUISINIÈRE À BOIS

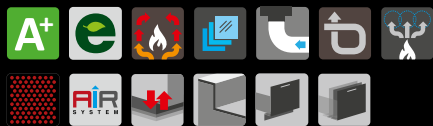

Mesures (L x P x H): 500 x 600 x 850-910 mm
 Puissance calorifique nominale: 6 kW
 Rendement énergétique: 80,2%
 Sortie de fumées multiple brevetée
 Disponible en version à droite et à gauche

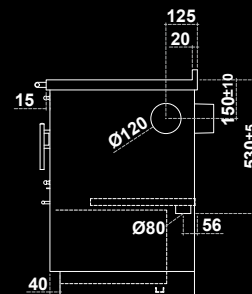
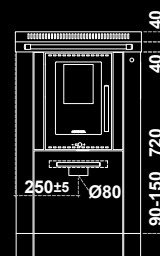
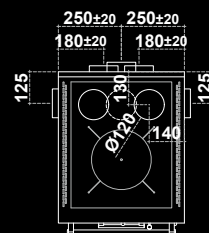

Fiche technique

60 ÖKOALPIN

CUISINIÈRE À BOIS

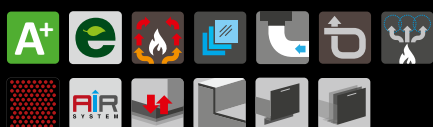

Optional



Mesures (L x P x H): 600 x 600 x 850-910 mm
 Puissance calorifique nominale: 6 kW
 Rendement énergétique: 80,2%
 Sortie de fumées multiple brevetée
 Disponible en version à droite et à gauche

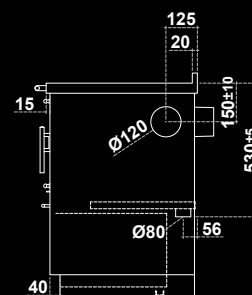
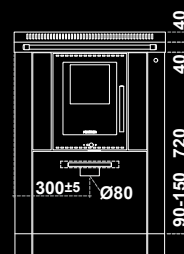
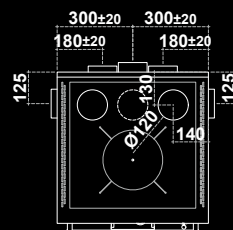

Fiche technique

60BU ÖKOALPIN

CUISINIÈRE À BOIS



Optional

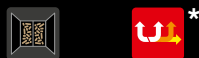

Mesures (L x P x H): 600 x 600 x 850-910 mm
 Puissance calorifique nominale: 8 kW
 Rendement énergétique: 84,2%
 Sortie de fumées multiple brevetée
 Disponible en version à droite et à gauche

* Uniquement sur demande

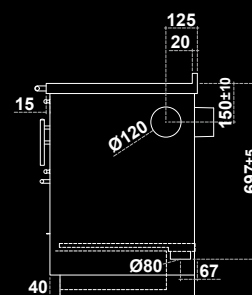
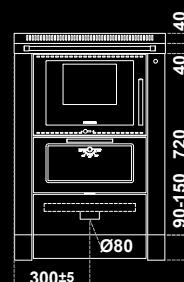
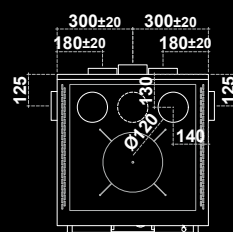

Fiche technique

60BU XL ÖKOALPIN

CUISINIÈRE À BOIS



Optional

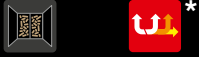

Mesures (L x P x H): 600 x 600 x 850-910 mm

Puissance calorifique nominale: 8 kW

Rendement énergétique: 84,2%

Sortie de fumées multiple brevetée

Disponible en version à droite et à gauche

* Uniquement sur demande

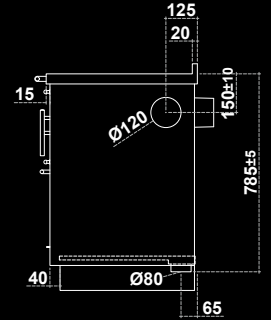
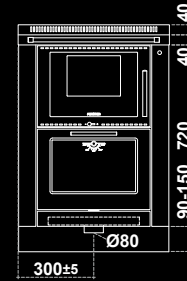
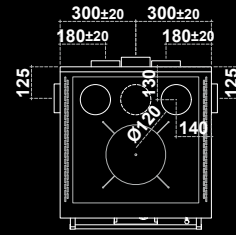

Fiche technique

70BU ÖKOALPIN

CUISINIÈRE À BOIS

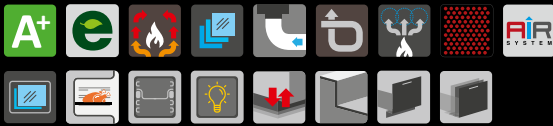

Optional

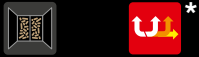

Mesures (L x P x H): 700 x 600 x 850-910 mm

Puissance calorifique nominale: 8 kW

Rendement énergétique: 84,2%

Sortie de fumées multiple brevetée

Disponible en version à droite et à gauche

* Uniquement sur demande

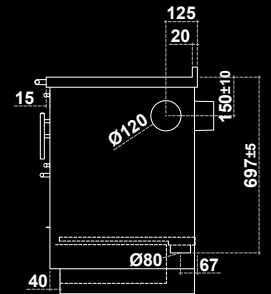
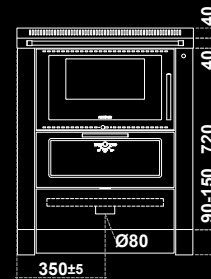
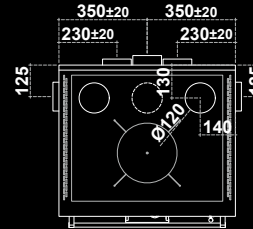

Fiche technique

70BU XL ÖKOALPIN

CUISINIÈRE À BOIS



Optional



Mesures (L x P x H): 700 x 600 x 850-910 mm

Puissance calorifique nominale: 8 kW

Rendement énergétique: 84,2%

Sortie de fumées multiple brevetée

Disponible en version à droite et à gauche

* Uniquement sur demande

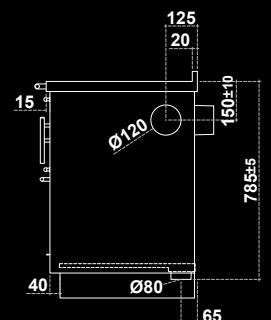
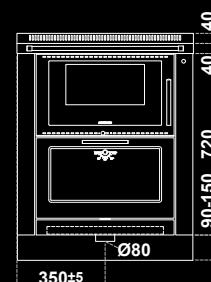
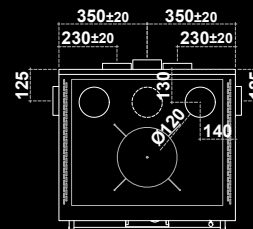

Fiche technique

70 ÖKOALPIN

CUISINIÈRE À BOIS



Optional



Mesures (L x P x H): 700 x 600 x 850-910 mm

Puissance calorifique nominale: 7 kW

Rendement énergétique: 80,7%

Sortie de fumées multiple brevetée

Disponible en version à droite et à gauche

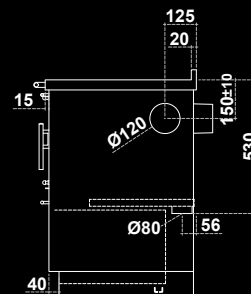
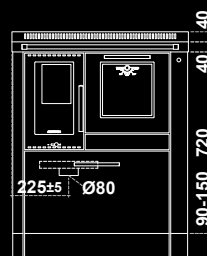
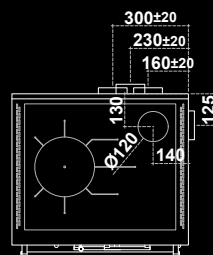

Fiche technique

70+5 ÖKOALPIN

CUISINIÈRE À BOIS



Optional



Mesures (L x P x H): 750 x 600 x 850-910 mm

Puissance calorifique nominale: 7 kW

Rendement énergétique: 80,7%

Sortie de fumées multiple brevetée

Disponible en version à droite et à gauche

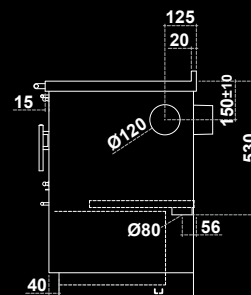
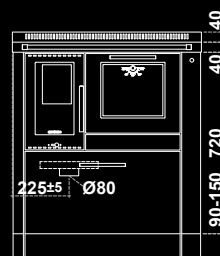
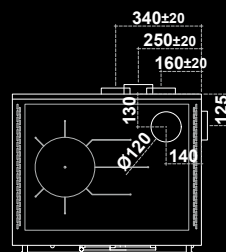

Fiche technique

80 ÖKOALPIN

CUISINIÈRE À BOIS



Optional



Mesures (L x P x H): 800 x 600 x 850-910 mm

Puissance calorifique nominale: 8 kW

Rendement énergétique: 83,8%

Sortie de fumées multiple brevetée

Disponible en version à droite et à gauche

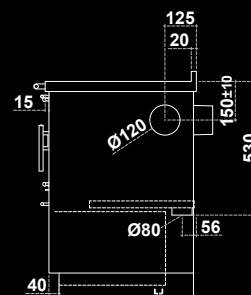
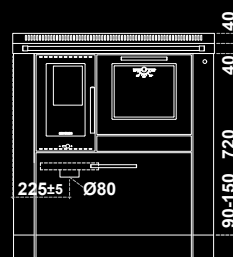
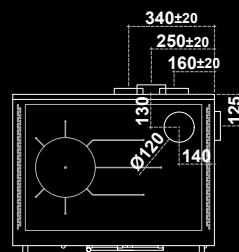

Fiche technique

90 ÖKOALPIN

CUISINIÈRE À BOIS



Optional



Mesures (L x P x H): 900 x 600 x 850-910 mm
 Puissance calorifique nominale: 8 kW
 Rendement énergétique: 83,8%
 Sortie de fumées multiple brevetée
 Disponible en version à droite et à gauche

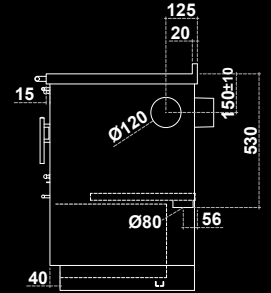
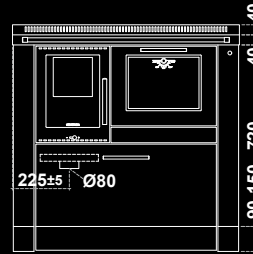
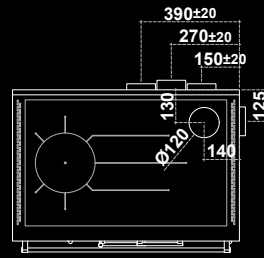

Fiche technique

100 ÖKOALPIN

CUISINIÈRE À BOIS



Optional



Mesures (L x P x H): 1000 x 600 x 850-910 mm
 Puissance calorifique nominale: 8 kW
 Rendement énergétique: 83,8%
 Sortie de fumées multiple brevetée
 Disponible en version à droite et à gauche

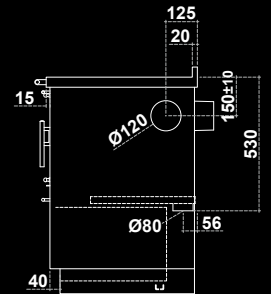
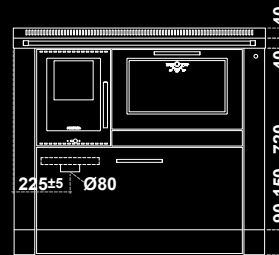
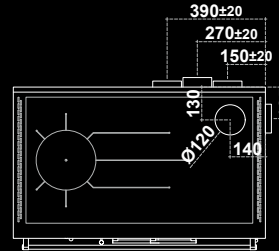

Fiche technique

110 ÖKOALPIN

CUISINIÈRE À BOIS



Optional



Mesures (L x P x H): 1100 x 600 x 850-910 mm
 Puissance calorifique nominale: 8 kW
 Rendement énergétique: 83,8%
 Sortie de fumées multiple brevetée
 Disponible en version à droite et à gauche

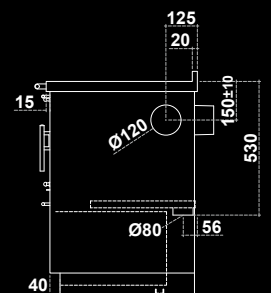
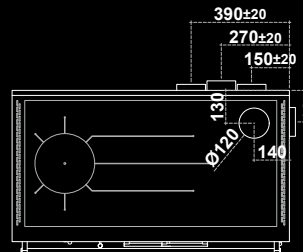

Fiche technique

80 VINTAGE

CUISINIÈRE À BOIS

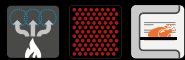

Optional



Mesures (L x P): 800 x 640 mm (hauteur sur mesure)

Puissance calorifique nominale: 8 kW

Rendement énergétique: 83,8%

Sortie de fumées multiple brevetée

Disponible en version à droite et à gauche

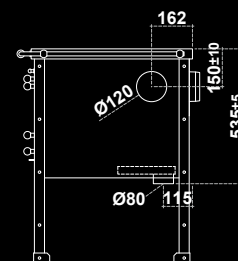
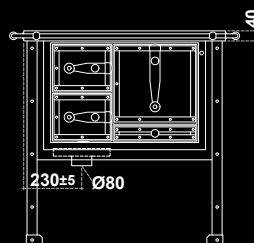
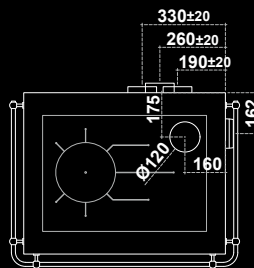

Fiche technique

90 VINTAGE

CUISINIÈRE À BOIS



Optional



Mesures (L x P): 900 x 640 mm (hauteur sur mesure)

Puissance calorifique nominale: 8 kW

Rendement énergétique: 83,8%

Sortie de fumées multiple brevetée

Disponible en version à droite et à gauche

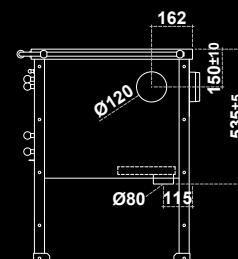
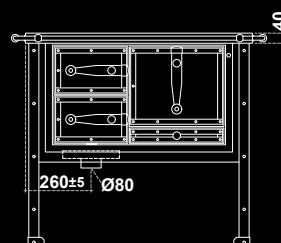
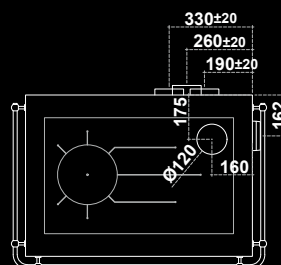

Fiche technique

100 VINTAGE

CUISINIÈRE À BOIS



Optional



Mesures (L x P): 1000 x 640 mm (hauteur sur mesure)

Puissance calorifique nominale: 8 kW

Rendement énergétique: 83,8%

Sortie de fumées multiple brevetée

Disponible en version à droite et à gauche

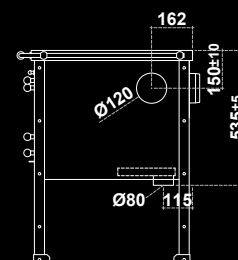
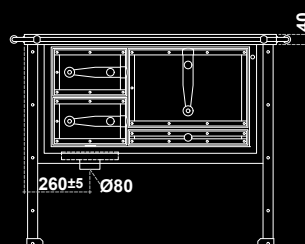
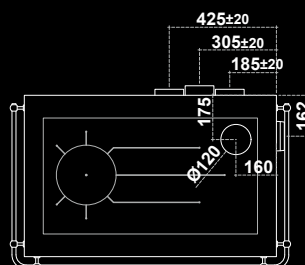

Fiche technique

110 VINTAGE

CUISINIÈRE À BOIS

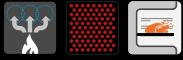

Optional



Mesures (L x P): 1100 x 640 mm (hauteur sur mesure)
 Puissance calorifique nominale: 8 kW
 Rendement énergétique: 83,8%
 Sortie de fumées multiple brevetée
 Disponible en version à droite et à gauche

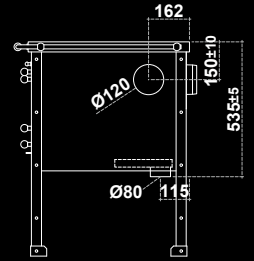
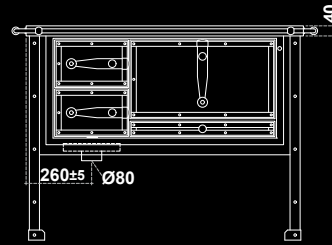
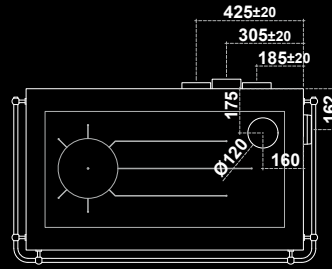

Fiche technique

60 PELLET

CUISINIÈRE À PELLET

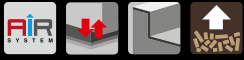

Optional



Mesures (L x P x H): 600 x 600 x 850-910 mm
 Puissance calorifique nominale: 6,7 kW
 Rendement énergétique: 90%
 Réservoir Pellet: 20 kg

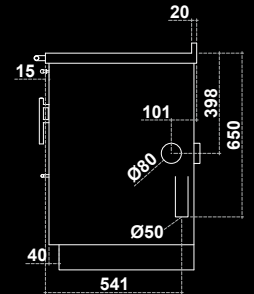
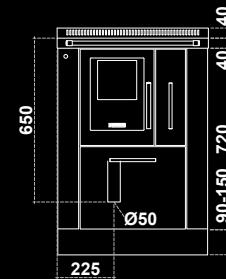
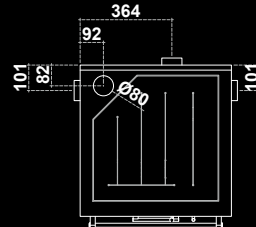

Fiche technique

90 PELLET

CUISINIÈRE À PELLET



Optional



Mesures (L x P x H): 900 x 600 x 850-910 mm
 Puissance calorifique nominale: 9 kW
 Rendement énergétique: 91%
 Réservoir Pellet: 24 kg
 Uniquement disponible avec droit du four

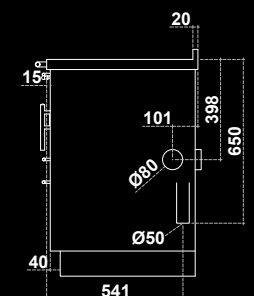
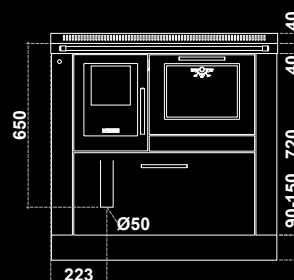
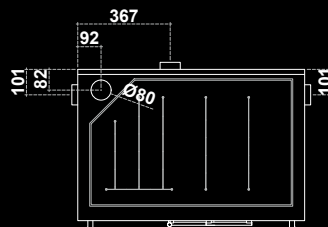

Fiche technique

60 PELLET HYDRO

TERMO-CUISINIÈRE À PELLET



Optional



Mesures (L x P x H): 600 x 600 x 850-910 mm
 Puissance calorifique nominale: 13,2 kW
 Rendement énergétique: 91,2%
 Réservoir Pellet: 20 kg



Fiche technique

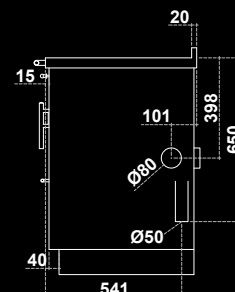
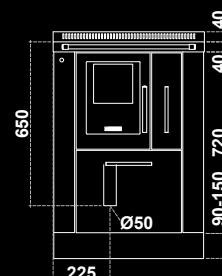
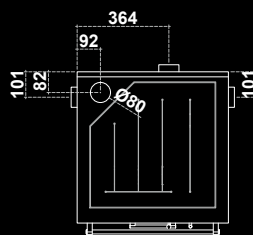

90 PELLET HYDRO

TERMO-CUISINIÈRE À PELLET



Optional



Mesures (L x P x H): 900 x 600 x 850-910 mm
 Puissance calorifique nominale: 10,7 kW
 Rendement énergétique: 91,3%
 Réservoir Pellet: 24 kg
 Uniquement disponible avec droit du four



Fiche technique

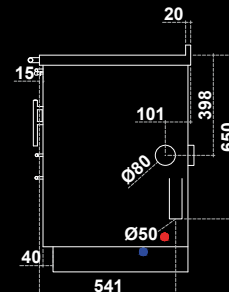
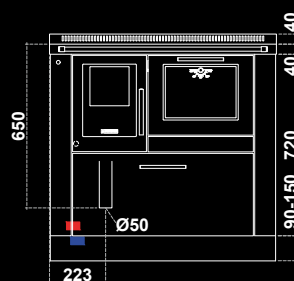
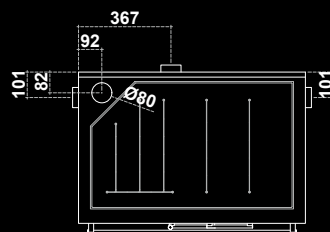

TANK PELLET

RÉSERVOIR SUPPLÉMENTAIRE PELLET



Mesures (L x P x H): 400 x 600 x 850-910 mm
 Réservoir Pellet: 55 kg
 Ne peut être installé qu'à droite



Fiche technique

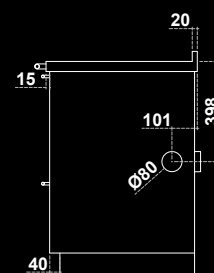
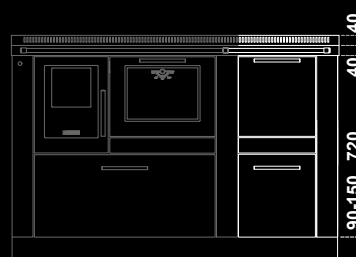
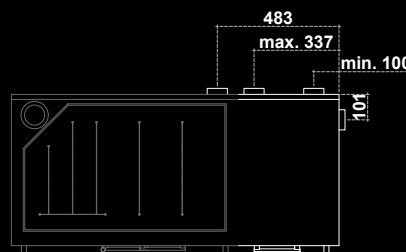

60 THERMO-CUISINIÈRE

À BOIS



Mesures (L x P x H): 600 x 600 x 850-910 mm
 Puissance calorifique nominale: 14 kW
 Rendement énergétique: 85,7%
 Sortie de fumées multiple brevetée
 Disponible en version à droite et à gauche

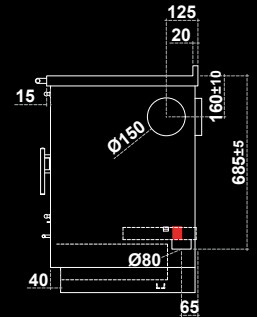
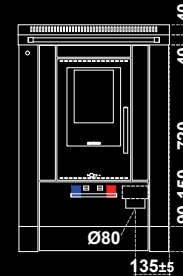
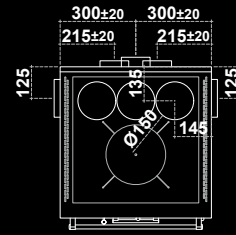

Fiche
technique

80 THERMO-CUISINIÈRE

À BOIS



Optional



Mesures (L x P x H): 800 x 600 x 850-910 mm
 Puissance calorifique nominale: 14 kW
 Rendement énergétique: 80,3%
 Sortie de fumées multiple brevetée
 Disponible en version à droite et à gauche

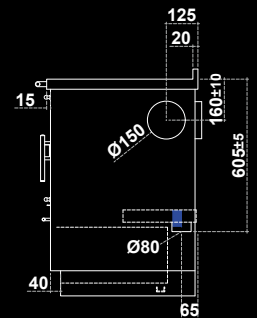
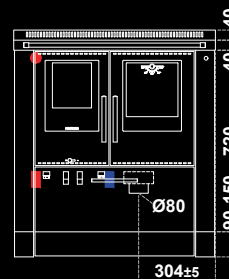
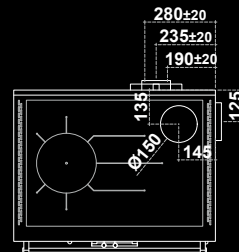

Fiche
technique

90 THERMO-CUISINIÈRE

À BOIS



Optional



Mesures (L x P x H): 900 x 600 x 850-910 mm
 Puissance calorifique nominale: 14 kW
 Rendement énergétique: 80,3%
 Sortie de fumées multiple brevetée
 Disponible en version à droite et à gauche

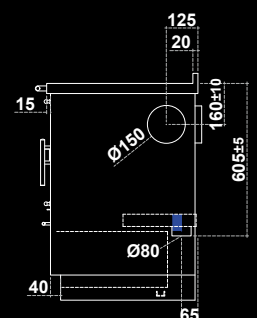
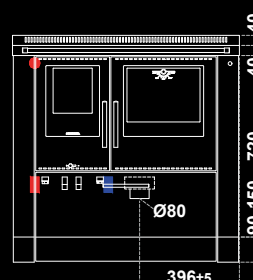
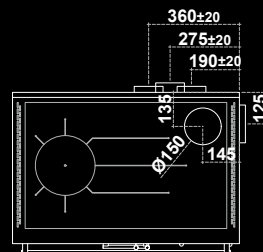

Fiche
technique

100 THERMO-CUISINIÈRE À BOIS

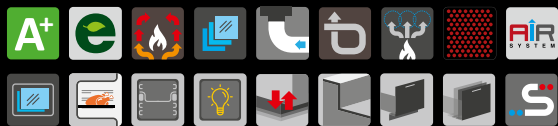

Optional



Mesures (L x P x H): 1000 x 600 x 850-910 mm

Puissance calorifique nominale: 14 kW

Rendement énergétique: 80,3%

Sortie de fumées multiple brevetée

Disponible en version à droite et à gauche

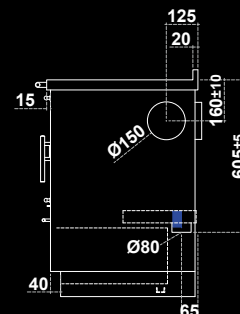
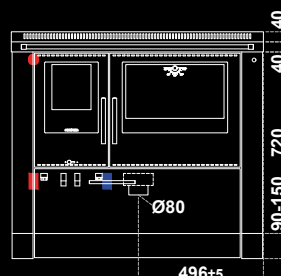
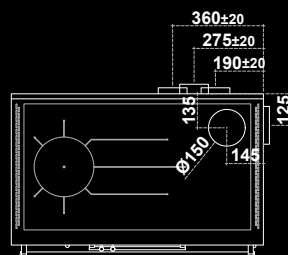

Fiche
technique

80 PLUS TERMO-CUISINIÈRE À BOIS



Optional



Mesures (L x P x H): 800 x 600 x 850-910 mm

Puissance calorifique nominale: 14,9 kW

Rendement énergétique: 86,5%

Sortie de fumées multiple brevetée

Disponible en version à droite et à gauche

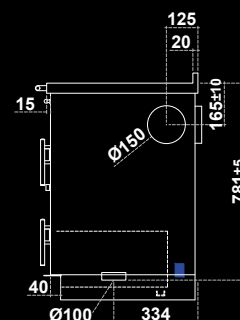
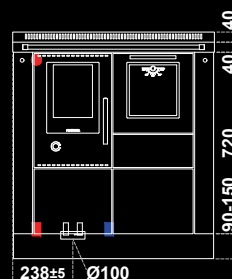
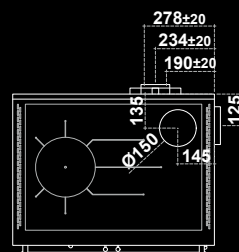

Fiche
technique

90 PLUS TERMO-CUISINIÈRE À BOIS



Optional



Mesures (L x P x H): 900 x 600 x 850-910 mm

Puissance calorifique nominale: 14,9 kW

Rendement énergétique: 86,5%

Sortie de fumées multiple brevetée

Disponible en version à droite et à gauche

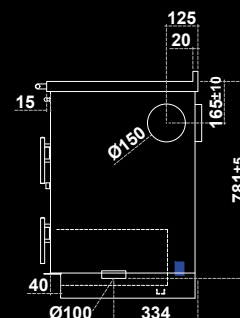
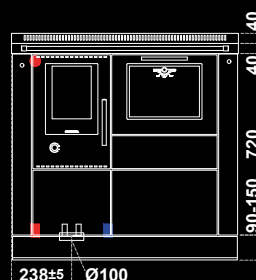
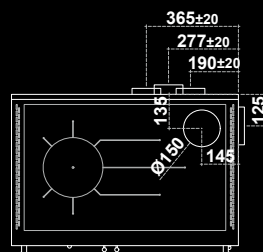

Fiche
technique

100 PLUS

TERMO-CUISINIÈRE À BOIS

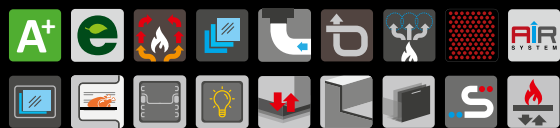

Optional



Mesures (L x P x H): 1000 x 600 x 850-910 mm
 Puissance calorifique nominale: 14,9 kW
 Rendement énergétique: 86,5%
 Sortie de fumées multiple brevetée
 Disponible en version à droite et à gauche

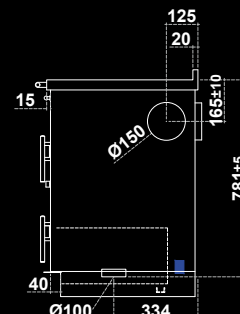
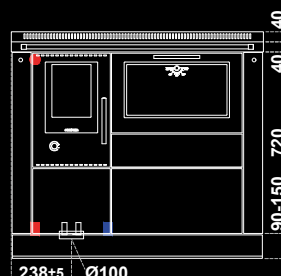
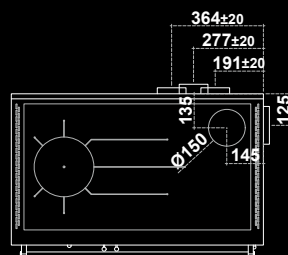

Fiche technique

80 FLAMME INVERSÉE

TERMO-CUISINIÈRE À BOIS

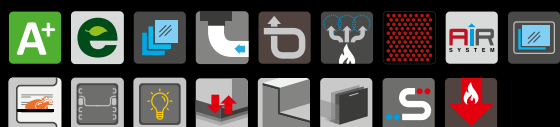

Optional



Mesures (L x P x H): 800 x 600 x 850-910 mm
 Puissance calorifique nominale: 10,6 kW
 Rendement énergétique: 92,2%
 Sortie de fumées multiple brevetée
 Disponible en version à droite et à gauche

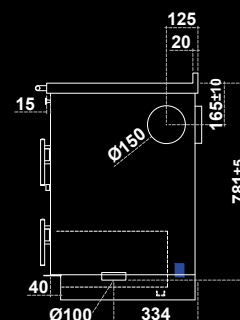
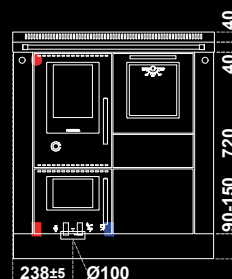
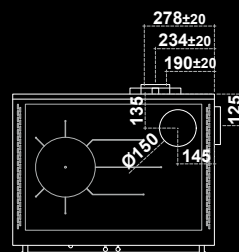

Fiche technique

90 FLAMME INVERSÉE

TERMO-CUISINIÈRE À BOIS

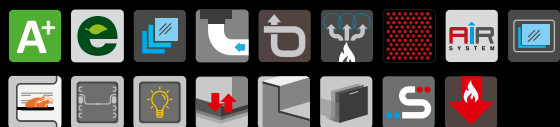

Optional



Mesures (L x P x H): 900 x 600 x 850-910 mm
 Puissance calorifique nominale: 10,6 kW
 Rendement énergétique: 92,2%
 Sortie de fumées multiple brevetée
 Disponible en version à droite et à gauche

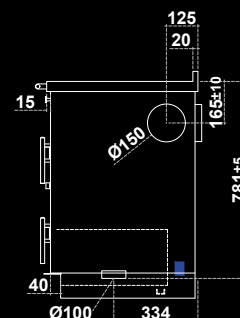
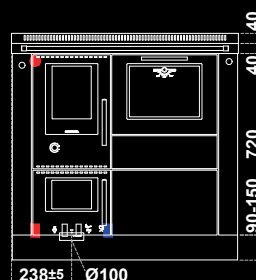
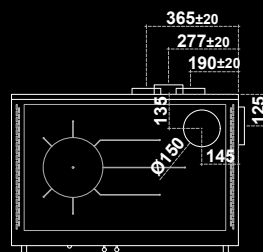

Fiche technique

100 FLAMME INVERSÉE

TERMO-CUISINIÈRE À BOIS



Optional



Mesures (L x P x H): 1000 x 600 x 850-910 mm

Puissance calorifique nominale: 10,6 kW

Rendement énergétique: 92,2%

Sortie de fumées multiple brevetée

Disponible en version à droite et à gauche



Fiche
technique

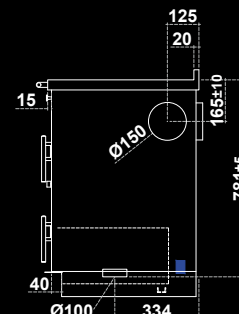
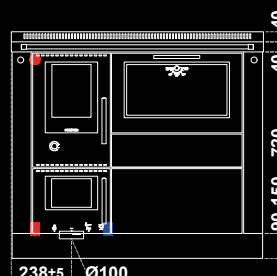
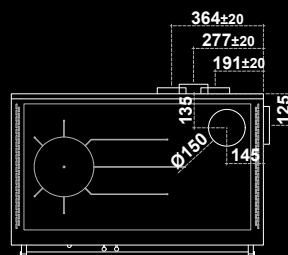

60 PRÉFABRIQUÉE

CUISINIÈRE À BOIS



Optional



Mesures (L x P x H): 600 x 600 x 480 mm

Puissance calorifique nominale: 6 kW

Rendement énergétique: 80,2%

Sortie de fumées multiple brevetée

Disponible en version à droite et à gauche



Fiche
technique

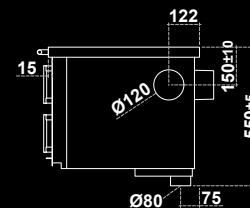
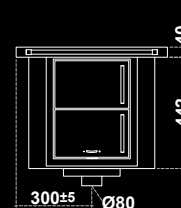
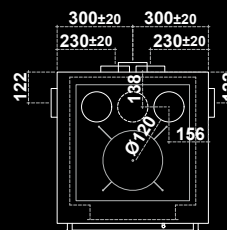

80 PRÉFABRIQUÉE

CUISINIÈRE À BOIS



Optional



Mesures (L x P x H): 800 x 600 x 480 mm

Puissance calorifique nominale: 8 kW

Rendement énergétique: 83,8%

Sortie de fumées multiple brevetée

Disponible en version à droite et à gauche



Fiche
technique

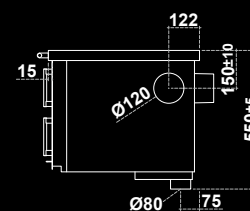
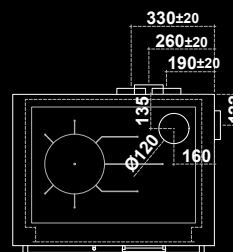

90 PRÉFABRIQUÉE

CUISINIÈRE À BOIS



Optional



Mesures (L x P x H): 900 x 600 x 480 mm
 Puissance calorifique nominale: 8 kW
 Rendement énergétique: 83,8%
 Sortie de fumées multiple brevetée
 Disponible en version à droite et à gauche

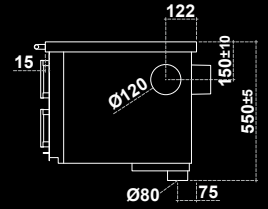
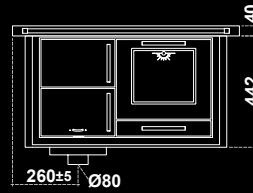
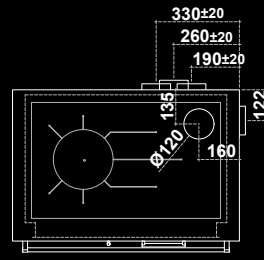

Fiche technique

100 PRÉFABRIQUÉE

CUISINIÈRE À BOIS



Optional



Mesures (L x P x H): 1000 x 600 x 480 mm
 Puissance calorifique nominale: 8 kW
 Rendement énergétique: 83,8%
 Sortie de fumées multiple brevetée
 Disponible en version à droite et à gauche

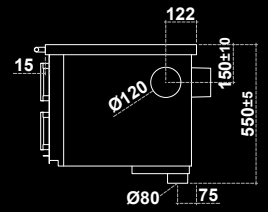
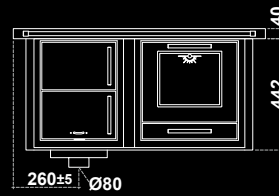
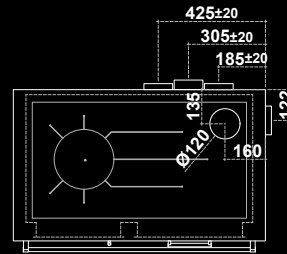

Fiche technique

100 XL PRÉFABRIQUÉE

CUISINIÈRE À BOIS



Optional



Mesures (L x P x H): 1000 x 600 x 480 mm
 Puissance calorifique nominale: 8 kW
 Rendement énergétique: 83,8%
 Sortie de fumées multiple brevetée
 Disponible en version à droite et à gauche

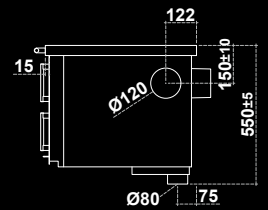
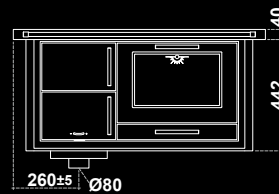
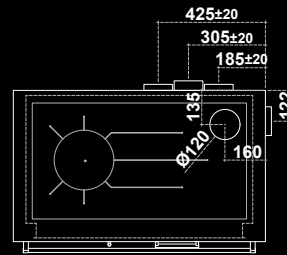

Fiche technique

110 XL PRÉFABRIQUÉE

CUISINIÈRE À BOIS



Optional



Mesures (L x P x H): 1100 x 600 x 480 mm

Puissance calorifique nominale: 8 kW

Rendement énergétique: 83,8%

Sortie de fumées multiple brevetée

Disponible en version à droite et à gauche

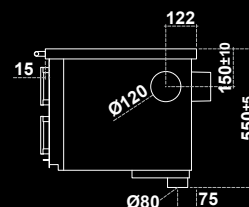
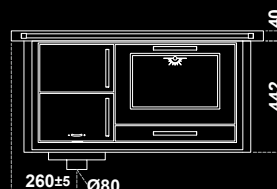
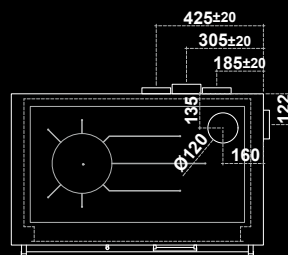

Fiche technique

1100 PROFESSIONAL

CUISINIÈRE À BOIS

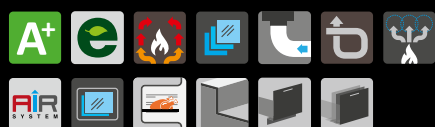

Optional



Mesures (L x P): 1100 x 800 mm (hauteur sur mesure)

Puissance calorifique nominale: 10 kW

Rendement énergétique: 81,6%

Sortie de fumées multiple brevetée

Disponible en version à droite et à gauche

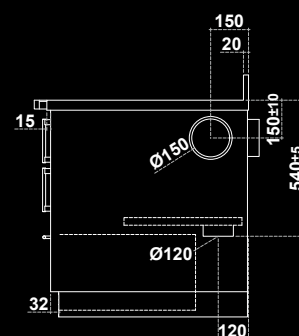
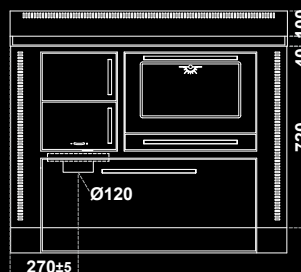
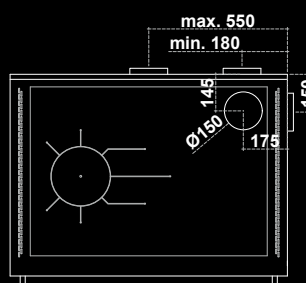

Fiche technique

1300 PROFESSIONAL

CUISINIÈRE À BOIS

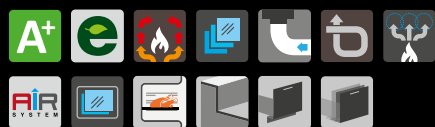

Optional



Mesures (L x P): 1300 x 800 mm (hauteur sur mesure)

Puissance calorifique nominale: 10 kW

Rendement énergétique: 81,6%

Sortie de fumées multiple brevetée

Disponible en version à droite et à gauche

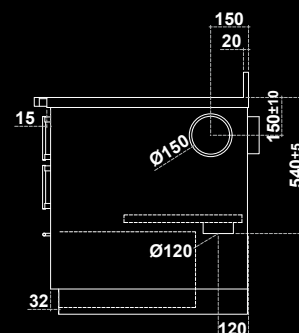
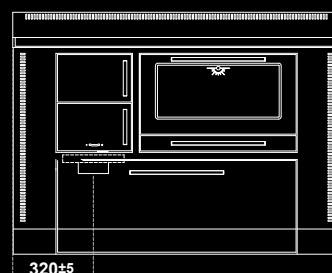
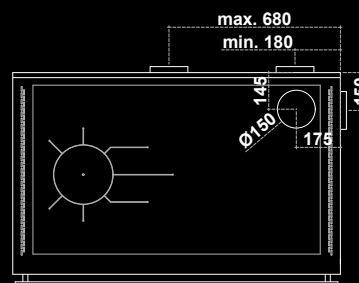

Fiche technique



DIAGONAL

HOTTE



63 dB

Mesures (L x P x H): 900-2100 x 452 x 910-1210 mm

Boîtier de commande électronique 4 vit.

Eclairage LED

Filtres extractibles en acier inox

Aspiration périmétrale

Hotte et Cheminée inox

Cheminée télescopique

Moteur de 850 m³/h

Sur demande charbons actifs pour recirculation air

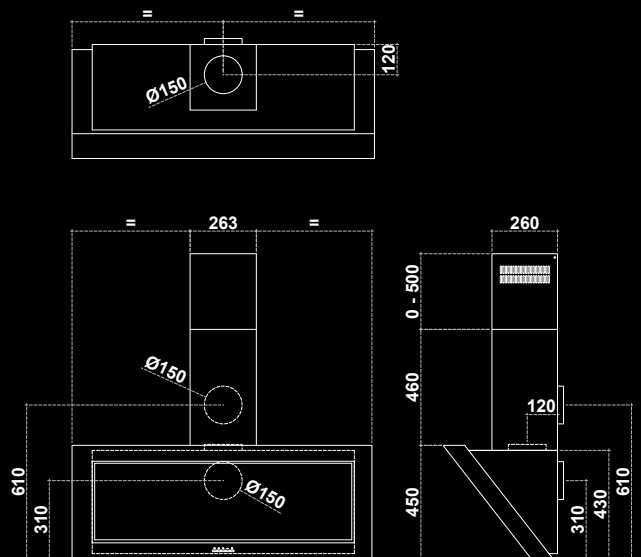

LINE

HOTTE



63 dB

Mesures (L x P x H): 900-2100 x 500 x 580-1080 mm

Boîtier de commande électronique 4 vit.

Eclairage LED

Filtres extractibles en acier inox

Aspiration périmétrale

Hotte et Cheminée inox

Cheminée télescopique

Insert inox ou laqué

Moteur de 850 m³/h

Sur demande charbons actifs pour recirculation air

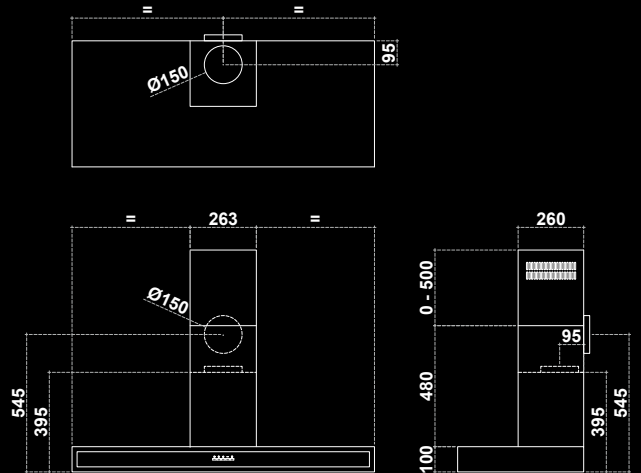

CLASSIC

HOTTE



63 dB

Mesures (L x P x H): 900-2100 x 500 x 880-1200 mm

Boîtier de commande électronique 4 vit.

Eclairage LED

Filtres extractibles en acier inox

Aspiration périmétrale

Hotte et Cheminée inox, laccati o intonacati

Cheminée télescopique

Insert inox ou laqué

Moteur de 850 m³/h

Sur demande charbons actifs pour recirculation air

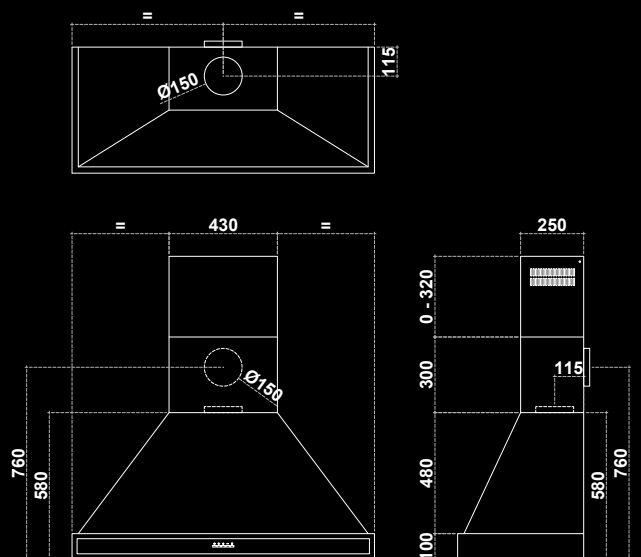

CHEMINÉE

HOTTE



63 dB

Mesures (L x P x H): 900-2100 x 500 x 740 mm
 Boîtier de commande électronique 4 vit.
 Eclairage LED
 Aspiration périmétrale
 Cadre inox
 Hotte inox, laquée ou enduite
 Insert inox ou laqué
 Moteur de 850 m³/h
 Sur demande charbons actifs pour recirculation air

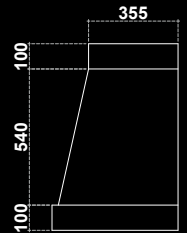
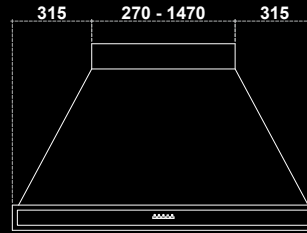
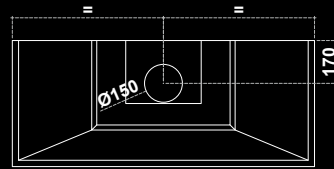

SKY

HOTTE



63 dB

Mesures (L x P x H): 900-2100 x 600 x 280 mm
 Boîtier de commande électronique 4 vit.
 Télécommande
 Eclairage LED
 Filtres extractibles en acier inox
 Aspiration périmétrale
 Hotte inox
 Moteur de 950 m³/h
 Sur demande charbons actifs pour recirculation air

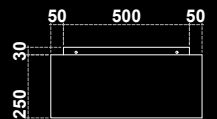
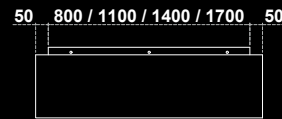
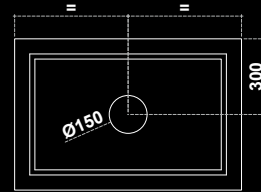

SKY ENCASTRABLE

HOTTE



63 dB

Mesures (L x P x H): 900-2100 x 600 x 300 mm
 Boîtier de commande électronique 4 vit.
 Télécommande
 Eclairage LED
 Filtres extractibles en acier inox
 Aspiration périmétrale
 Hotte inox
 Moteur de 950 m³/h
 Sur demande charbons actifs pour recirculation air

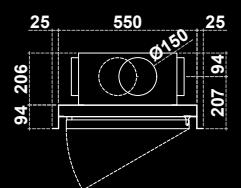
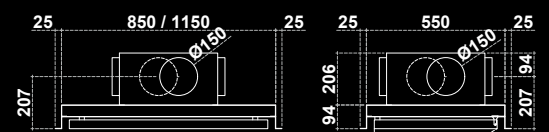
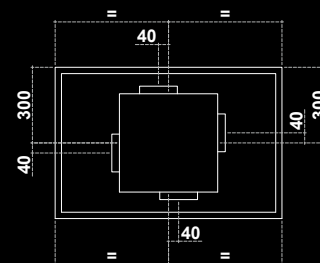

EVO ENCASTRABLE

HOTTE



63 dB

Mesures (L x P x H): 531, 776, 1053 x 294 x 337 mm

Boîtier de commande électronique 3 vit.

Télécommande (optional)

Eclairage LED

Cadre inox

Aspiration périmétrale

Moteur de 600 m³/h

Sur demande charbons actifs pour recirculation air

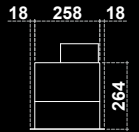
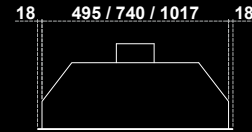
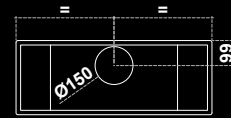

PROFESSIONAL WALL

HOTTE



63 dB

Mesures (L x P x H):

850-1549 x 550 x 950-1450 mm (1 cheminée)

1550-3150 x 550 x 950-1450 mm (2 cheminée)

Boîtier de commande électronique 4 vit.

Eclairage LED

Filtres en acier inox

Moteur de 950 m³/h

Sur demande charbons actifs pour recirculation air

Prédisposée pour moteur encastrable ou moteur séparé

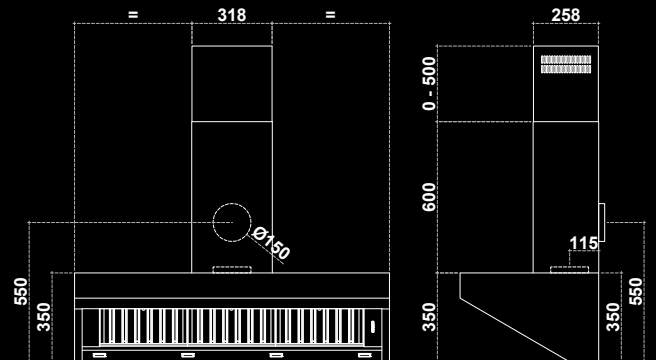
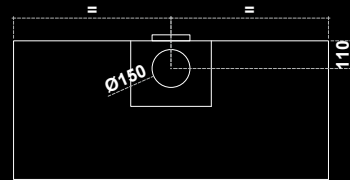

MOTEUR ENCASTRABLE

MOTEUR À DISTANCE



63 dB

Mesures (L x P x H): 470 x 160 x 570 mm
 Moteur séparé de 1000 m³/h
 Câble de raccordement 7 mt
 Prédiposé pour raccordement
 à boîtier de commande électronique (non inclus)

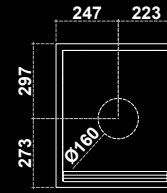
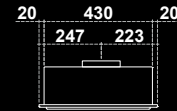

CHEMINÉE SÉPARÉE

MOTEUR À DISTANCE



63 dB

Mesures (L x P x H): 500 x 550 x 1152 mm
 N. 2 moteurs séparés de 800 m³/h
 N. 2 câbles de raccordement 7 mt
 Prédiposé pour raccordement à boîtier de
 commande électronique (non inclus)
 Prédiposé pour télécommande (non inclus)

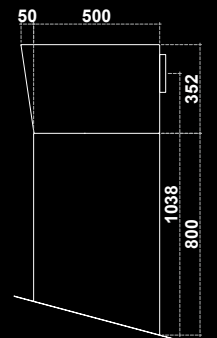
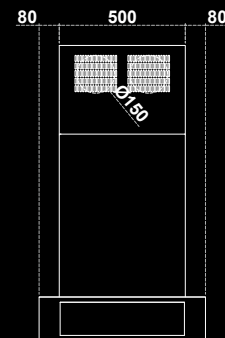
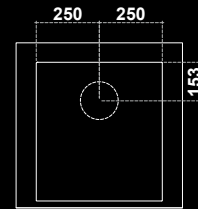

DONNÉES TECHNIQUES

Toutes les mesures sont en millimètres

ÖKOALPIN

	50	60	60BU	60BU XL	70BU
Cuisinière (L x P x H)	500 x 600 x 850-910	600 x 600 x 850-910	600 x 600 x 850-910	600 x 600 x 850-910	700 x 600 x 850-910
Four (L x P x H)			345 x 420 x 160	345 x 420 x 250	445 x 420 x 160
Table de cuisson (L x P)	400 x 500	500 x 500	500 x 500	500 x 500	600 x 500
Bouche du foyer version Trend/Dekor (L x H)	165 x 165	200 x 165			
Bouche du foyer version Panorama (L x H)	165 x 180	205 x 180	270 x 150	270 x 150	330 x 150
Chambre de combustion (L x P x H)	170 x 320 x 260	210 x 320 x 260	275 x 350 x 210	275 x 350 x 210	330 x 350 x 180
Tiroir (L x P x H)	240 x 420 x 290	340 x 420 x 290	370 x 420 x 150		470 x 420 x 150
Possibles sorties fumées	8	8	8	8	8
Diamètre sortie fumées	Ø120	Ø120	Ø120	Ø120	Ø120
Diamètre prise d'air extérieur	Ø80	Ø80	Ø80	Ø80	Ø80
Volume d'eau dans chaudière en litres					
Poids en kg	120	140	165	165	195

CARACTERISTIQUES DES PERFORMANCES

	A+	A+	A+	A+	A+
Classe d'efficacité énergétique	A+	A+	A+	A+	A+
Puissance calorifique nominale en kW	6	6	8	8	8
Rendement énergétique en %	80,2	80,2	84,2	84,2	84,2
η_s Efficacité énergétique saisonnière pour le chauffage des locaux %	71,2	71,2	75,2	75,2	75,2
Tirage minimum de la cheminée en mbar	0,12	0,12	0,12	0,12	0,12

EQUIPEMENTS DE SERIE

Unité anti-incendie AIR SYSTEM	•	•	•	•	•
Main courante avant	•	•	•	•	•
Réglage en hauteur	•	•	•	•	•
Porte du foyer avec vitrage			•	•	•
Four avec guides télescopiques et éclairage			•	•	•

Toutes les mesures sont en millimètres

VINTAGE

	80	90	100	110
Cuisinière (L x P x H)	800 x 640 x sur mesure	900 x 640 x sur mesure	1000 x 640 x sur mesure	1100 x 640 x sur mesure
Four (L x P x H)	260 x 420 x 265	300 x 420 x 265	400 x 420 x 265	500 x 420 x 265
Table de cuisson (L x P)	650 x 460	750 x 460	850 x 460	950 x 460
Bouche du foyer version Trend/Dekor (L x H)	165 x 165	200 x 165	200 x 165	200 x 165
Bouche du foyer version Panorama (L x H)	165 x 180	205 x 180	205 x 180	205 x 180
Chambre de combustion (L x P x H)	200 x 400 x 260	255 x 400 x 260	255 x 400 x 260	255 x 400 x 260
Tiroir (L x P x H)				
Possibles sorties fumées	5	5	5	5
Diamètre sortie fumées	Ø120	Ø120	Ø120	Ø120
Diamètre prise d'air extérieur	Ø80	Ø80	Ø80	Ø80
Volume d'eau dans chaudière en litres				
Poids en kg	175	195	210	230

CARACTERISTIQUES DES PERFORMANCES

	A+	A+	A+	A+
Classe d'efficacité énergétique	A+	A+	A+	A+
Puissance calorifique nominale en kW	8	8	8	8
Rendement énergétique en %	83,8	83,8	83,8	83,8
η_s Efficacité énergétique saisonnière pour le chauffage des locaux %	74,8	74,8	74,8	74,8
Tirage minimum de la cheminée en mbar	0,12	0,12	0,12	0,12

EQUIPEMENTS DE SERIE

Unité anti-incendie AIR SYSTEM				
Main courante avant	•	•	•	•
Réglage en hauteur				
Porte du foyer avec vitrage				
Four avec guides télescopiques et éclairage				

1 = Puissance calorifique nominale d'aire [kW]

2 = Puissance calorifique nominale d'eau [kW]

3 = Puissance calorifique nominale totale [kW]

70BU XL	70	70+5	80	90	100	110	
700 x 600 x 850-910	700 x 600 x 850-910	750 x 600 x 850-910	800 x 600 x 850-910	900 x 600 x 850-910	1000 x 600 x 850-910	1100 x 600 x 850-910	
445 x 420 x 250	260 x 420 x 265	300 x 420 x 265	300 x 420 x 265	345 x 420 x 265	445 x 420 x 265	545 x 420 x 265	
600 x 500	600 x 500	650 x 500	700 x 500	800 x 500	900 x 500	1000 x 500	
	165 x 165	165 x 165	165 x 165	200 x 165	200 x 165	200 x 165	
330 x 150	165 x 180	165 x 180	165x180	205 x 180	205 x 180	205 x 180	
330 x 350 x 180	170 x 400 x 260	170 x 400 x 260	200 x 400 x 260	255 x 400 x 260	255 x 400 x 260	255 x 400 x 260	
	420 x 420 x 290	460 x 420 x 290	540 x 420 x 290	640 x 420 x 290	740 x 420 x 290	840 x 420 x 290	
8	5	5	5	5	5	5	
Ø120	Ø120	Ø120	Ø120	Ø120	Ø120	Ø120	
Ø80	Ø80	Ø80	Ø80	Ø80	Ø80	Ø80	
195	195	200	205	225	240	250	

A+	A+	A+	A+	A+	A+	A+	
8	7	7	8	8	8	8	
84,2	80,7	80,7	83,8	83,8	83,8	83,8	
75,2	71,7	71,7	74,8	74,8	74,8	74,8	
0,12	0,12	0,12	0,12	0,12	0,12	0,12	

•	•	•	•	•	•	•	
•	•	•	•	•	•	•	
•	•	•	•	•	•	•	
•							
•							

PELLET			PELLET HYDRO				
60	90		60 HYDRO	90 HYDRO			
600 x 600 x 850-910	900 x 600 x 850-910		600 x 600 x 850-910	900 x 600 x 850-910			
	345 x 420 x 265			345 x 420 x 265			
500 x 500	800 x 500		500 x 500	800 x 500			
4	4		4	4			
Ø80	Ø80		Ø80	Ø80			
Ø50	Ø50		Ø50	Ø50			
			12,5	12,5			
160	210		190	240			

A+	A+		A+	A+			
6,7	9		3,6 ¹ / 9,6 ² / 13,2 ³	2,6 ¹ / 8,1 ² / 10,7 ³			
90,0	91,0		91,2	91,3			
88,0	89,0		90,0	90,3			
0,12	0,12		0,12	0,12			

•	•		•	•			
•	•		•	•			
•	•		•	•			
•	•		•	•			
•	•		•	•			

DONNÉES TECHNIQUES

Toutes les mesures sont en millimètres

THERMO-CUISINIÈRES

	60	80	90	100
Cuisinière (L x P x H)	600 x 600 x 850-910	800 x 600 x 850-910	900 x 600 x 850-910	1000 x 600 x 850-910
Four (L x P x H)		260 x 420 x 265	345 x 420 x 265	445 x 420 x 265
Table de cuisson (L x P)	500 x 500	700 x 500	800 x 500	900 x 500
Bouche du foyer version Trend/Dekor (L x H)				
Bouche du foyer version Panorama (L x H)	205 x 270	205 x 240	205 x 240	205 x 240
Chambre de combustion (L x P x H)	240 x 300 x 330	250 x 350 x 230	250 x 350 x 230	250 x 350 x 230
Tiroir (L x P x H)	335 x 420 x 140	540 x 420 x 220	640 x 420 x 220	740 x 420 x 220
Possibles sorties fumées	8	5	5	5
Diamètre sortie fumées	Ø150	Ø150	Ø150	Ø150
Diamètre prise d'air extérieur	Ø80	Ø80	Ø80	Ø80
Volume d'eau dans chaudière en litres	16	12	12	12
Poids en kg	210	235	250	270

CARACTERISTIQUES DES PERFORMANCES

	A+	A+	A+	A+
Classe d'efficacité énergétique	A+	A+	A+	A+
Puissance calorifique nominale en kW	5 ¹ /9 ² /14 ³	7 ¹ /7 ² /14 ³	7 ¹ /7 ² /14 ³	7 ¹ /7 ² /14 ³
Puissance calorifique maximale air / eau en kW				
Rendement énergétique en %	85,7	80,3	80,3	80,3
η _s Efficacité énergétique saisonnière pour le chauffage des locaux %	76,7	71,3	71,3	71,3
Tirage minimum de la cheminée en mbar	0,12	0,12	0,12	0,12

EQUIPEMENTS DE SERIE

Unité anti-incendie AIR SYSTEM	•	•	•	•
Main courante avant	•	•	•	•
Réglage en hauteur	•	•	•	•
Porte du foyer avec vitrage	•	•	•	•
Four avec guides télescopiques et éclairage		•	•	•

Toutes les mesures sont en millimètres

CUISINIÈRES PRÉFABRIQUÉES

	60	80	90	100	100XL
Cuisinière (L x P x H)	600 x 600 x 480	800 x 600 x 480	900 x 600 x 480	1000 x 600 x 480	1000 x 600 x 480
Four (L x P x H)		260 x 420 x 265	300 x 420 x 265	300 x 420 x 265	400 x 420 x 265
Table de cuisson (L x P)	450 x 460	650 x 460	750 x 460	850 x 460	850 x 460
Bouche du foyer version Trend/Dekor (L x H)	200 x 165	165 x 165	200 x 165	200 x 165	200 x 165
Bouche du foyer version Panorama (L x H)	205 x 180	165 x 180	205 x 180	205 x 180	205 x 180
Chambre de combustion (L x P x H)	210 x 330 x 260	200 x 400 x 260	255 x 400 x 260	255 x 400 x 260	255 x 400 x 260
Tiroir (L x P x H)					
Possibles sorties fumées	8	5	5	5	5
Diamètre sortie fumées	Ø120	Ø120	Ø120	Ø120	Ø120
Diamètre prise d'air extérieur	Ø80	Ø80	Ø80	Ø80	Ø80
Volume d'eau dans chaudière en litres					
Poids en kg	110	175	195	205	210

CARACTERISTIQUES DES PERFORMANCES

	A+	A+	A+	A+	A+
Classe d'efficacité énergétique	A+	A+	A+	A+	A+
Puissance calorifique nominale en kW	6	8	8	8	8
Rendement énergétique en %	80,2	83,8	83,8	83,8	83,8
η _s Efficacité énergétique saisonnière pour le chauffage des locaux %	71,2	74,8	74,8	74,8	74,8
Tirage minimum de la cheminée en mbar	0,12	0,12	0,12	0,12	0,12

EQUIPEMENTS DE SERIE

Unité anti-incendie AIR SYSTEM					
Main courante avant	•	•	•	•	•
Réglage en hauteur					
Porte du foyer avec vitrage					
Four avec guides télescopiques et éclairage					

1 = Puissance calorifique nominale d'aire [kW]

2 = Puissance calorifique nominale d'eau [kW]

3 = Puissance calorifique nominale totale [kW]

THERMO-CUISINIÈRES PLUS				THERMO-CUISINIÈRES À FLAMME INVERSÉE									
80 PLUS		90 PLUS		100 PLUS				80		90		100	
800 x 600 x 850-910	900 x 600 x 850-910	1000 x 600 x 850-910		800 x 600 x 850-910	900 x 600 x 850-910	1000 x 600 x 850-910		800 x 600 x 850-910	900 x 600 x 850-910	1000 x 600 x 850-910			
245 x 420 x 265	345 x 420 x 265	445 x 420 x 265		245 x 420 x 265	345 x 420 x 265	445 x 420 x 265		245 x 420 x 265	345 x 420 x 265	445 x 420 x 265			
700 x 500	800 x 500	900 x 500		700 x 500	800 x 500	900 x 500		700 x 500	800 x 500	900 x 500			
210 x 230	210 x 230	210 x 230		210 x 215	210 x 215	210 x 215		210 x 215	210 x 215	210 x 215			
270 x 380 x 290 - 420	270 x 380 x 290 - 420	270 x 380 x 290 - 420		250 x 335 x 270	250 x 335 x 270	250 x 335 x 270		250 x 335 x 270	250 x 335 x 270	250 x 335 x 270			
200 x 420 x 160	300 x 420 x 160	400 x 420 x 160		200 x 420 x 150	300 x 420 x 150	400 x 420 x 150		200 x 420 x 150	300 x 420 x 150	400 x 420 x 150			
5	5	5		5	5	5		5	5	5			
Ø150	Ø150	Ø150		Ø150	Ø150	Ø150		Ø150	Ø150	Ø150			
Ø100	Ø100	Ø100		Ø100	Ø100	Ø100		Ø100	Ø100	Ø100			
23	23	23		22,5	22,5	22,5		22,5	22,5	22,5			
235	250	265		260	275	290							

A+	A+	A+		A+	A+	A+	
6,7 ¹ /8,2 ² /14,9 ³	6,7 ¹ /8,2 ² /14,9 ³	6,7 ¹ /8,2 ² /14,9 ³		2,3 ¹ /8,3 ² /10,6 ³	2,3 ¹ /8,3 ² /10,6 ³	2,3 ¹ /8,3 ² /10,6 ³	
8/13	8/13	8/13					
86,5	86,5	86,5		92,2	92,2	92,2	
77,5	77,5	77,5		83,2	83,2	83,2	
0,15	0,15	0,15		0,15	0,15	0,15	

•	•	•		•	•	•	
•	•	•		•	•	•	
•	•	•		•	•	•	
•	•	•		•	•	•	
•	•	•		•	•	•	

PROFESSIONAL

110XL		1100		1300			
1100 x 600 x 480		1100 x 800 x sur mesure	1300 x 800 x sur mesure				
500 x 420 x 265		450 x 620 x 265	550 x 620 x 265				
950 x 460		940 x 670	1140 x 670				
200 x 165		200 x 165	200x 165				
205 x 180		200 x 190	200 x 190				
255 x 400 x 260		270 x 600 x 300	270 x 600 x 300				
		750 x 520 x 350	850 x 520 x 350				
5		5	5				
Ø120		Ø150	Ø150				
Ø80		Ø120	Ø120				
220		320	360				

A+		A+	A+				
8		10	10				
83,8		81,6	81,6				
74,8		72,6	72,6				
0,12		0,15	0,15				

•		•	•				

VARIANTES STANDARD

VARIANTES PLAQUE:



Plaque en vitrocéramique



Plaque en acier satinée avec cercle unique



Plaque en acier satinée avec anneaux



Plaque de couverture estivale

VARIANTES FOUR:



Porte four avec vitre



Porte four avec vitre et éclairage intérieur



Porte four avec décoration



Porte four à ouverture latérale

VERSION PORTE FEU:



PANORAMA



TREND

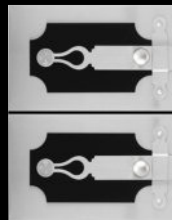

DEKOR

VERSION DEKOR:



ST04



ST21

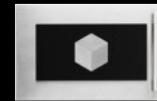

ST31



ST35



ST37



ST41

COULEURS ET FINITIONS DE SÉRIE:



Inox satiné



Enduit



Noir argent F1



Brun gris F2



Noir absolu F5



Rouge bourgogne F6

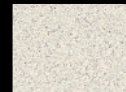

Sand F7



Blanc F8



Anthracite F9

FINITIONS SPÉCIALES:



Acier Naturel



Carrelage ou Faïence



Stéatite



RAL

VARIANTES SUR MESURE

VARIANTES PLAQUE:



Plaque en vitrocéramique



Plaque satinée avec cercle unique



Plaque satinée avec anneaux

VARIANTES FOUR:



Porte four avec vitre



Porte four avec vitre et éclairage intérieur

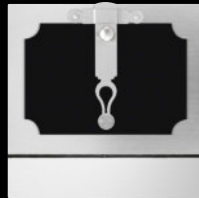

Porte four avec décoration



Porte four à ouverture latérale

VARIANTES PORTE FOYER:



Porte foyer triple vitre autonettoyante

DÉCORS DISPONIBLES:

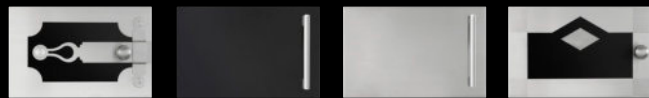

T04

T10

T11

T18



T21

T22

T28

T30



T31

T35

T37

T41



T50

T51

T52

T53

T54

FINITIONS DISPONIBLES:



Inox satiné

Acier naturel

Maçonnerie

Faïence ou carrelage

Stéatite

VARIANTES POIGNÉES ET MAINS COURANTES:



G01

G02



G03



G05



RH01



RH03



RH05



RH02



RH04



RH06

graphic design and prepress:
renzo.fraccaro@7672graficare.com

Les informations contenues dans ce catalogue sont mises à jour à la date de parution en Octobre 2022. Pertinger se réserve le droit d'apporter toutes modifications techniques ou esthétiques jugées indispensables à son entière discrétion et sans préavis.

La société n'est pas responsable des erreurs d'impression contenues dans l'édition 10/2022.

Toutes les valeurs techniques actuelles sont disponibles sur [pertinger.com](https://www.pertinger.com)

Les instructions de montage fournies avec les cuisinières Pertinger doivent obligatoirement être suivies

Stay in contact:



PERTINGER S.r.l.

Via Plattner, 2 | 39040 Varna
BZ | Alto Adige | ITALY

T +39 0472 849525 | **F** +39 0472 849680

E info@pertinger.com | **W** [pertinger.com](https://www.pertinger.com)

A company from
SÜDTIROL

SIMPLE ET INTUITIVE , LE CONFIGURATEUR PERTINGER

Créer la cuisinière de ses rêves, la personnaliser avec la couleur et la finition que l'on préfère, la compléter avec des électroménagers et des accessoires et en demander le devis. Tout ceci est possible avec votre ordinateur, tablette ou smartphone grâce au configurateur en ligne.



**CONFIGUREZ VOTRE CUISINIÈRE
EN LIGNE SUR PERTINGER.COM**



WEsince**1937**

pertinger.com